

L4309 Rév. B 10/18 **FR**

INDEX

1.0 SÉCURITÉ 1
 2.0 DONNÉES PRODUIT 6
 3.0 CONFORMITÉ AUX NORMES NATIONALES ET INTERNATIONALES 7
 4.0 DESCRIPTION 7
 5.0 INSTRUCTIONS DE RÉCEPTION 7
 6.0 INSTALLATION 8
 7.0 EXIGENCES D'ALIMENTATION 8
 8.0 PRINCIPALES CARACTÉRISTIQUES ET COMPOSANTS 8
 9.0 UTILISATION DU COUPE-BARRE 10
 10.0 ENTRETIEN 12
 11.0 NETTOYAGE DE LA ZONE DU PISTON 19
 12.0 STOCKAGE 20
 13.0 DÉPANNAGE 20

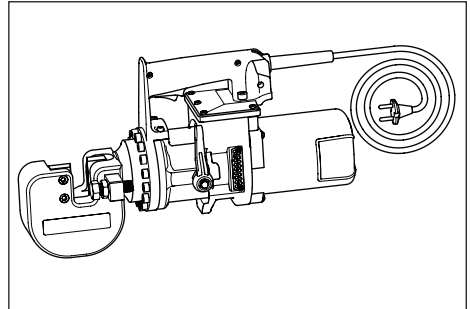

l'attention sur des messages relatifs à la sécurité des personnes ou du matériel, et de désigner un degré de dangerosité. Les termes de mise en garde utilisés dans ce manuel sont DANGER, AVERTISSEMENT, ATTENTION et AVIS.



Désigne une situation à risque qui, faute d'être évitée, provoquera des lésions graves ou mortelles.



Désigne une situation à risque qui, faute d'être évitée, est susceptible de provoquer des blessures graves voire mortelles.



Désigne une situation à risque qui, faute d'être évitée, est susceptible de provoquer des blessures bénignes à modérées.



Désigne des informations jugées importantes, mais sans rapport avec un risque de lésion aux personnes (messages sur la détérioration du matériel, par exemple). Veuillez noter que le symbole d'alerte de sécurité n'est pas utilisé avec ce terme de mise en garde.

1.0 SÉCURITÉ

1.1 Introduction

Lire attentivement toutes les instructions. Respecter l'ensemble des consignes de sécurité afin d'éviter les blessures et de ne pas endommager le produit et/ou tout autre bien. Enerpac ne saurait être tenu pour responsable des dommages ou blessures résultant d'une utilisation dangereuse, d'un manque d'entretien ou d'une utilisation incorrecte. Ne pas retirer les étiquettes, marques et autocollants d'avertissement. En cas de question ou de doute, contacter Enerpac ou un distributeur local de la marque pour information.

Si vous n'avez jamais suivi de formation sur la sécurité des outils hydrauliques haute pression, adressez-vous à votre distributeur ou à votre Centre de Services pour vous renseigner au sujet des cours Enerpac dans ce domaine.

Le présent manuel utilise un système constitué de symboles d'alerte, de termes de mise en garde et de messages de sécurité qui vise à prévenir l'utilisateur de certains dangers. Le non-respect de ces avertissements peut provoquer la mort ou de graves blessures, et endommager l'équipement ou un autre matériel.



Le symbole d'alerte de sécurité qui apparaît tout au long de ce manuel vous prévient des risques potentiels de blessure physique. Il convient d'accorder une attention toute particulière à ce symbole et de se conformer au message de sécurité qui l'accompagne pour éviter tout risque de lésion grave ou mortelle.

Les symboles d'alerte de sécurité sont utilisés conjointement avec certains termes de mise en garde dont le but est d'attirer

1.2 Consignes de sécurité relatives au coupe-barre hydraulique



Le non-respect des consignes qui suivent peut provoquer des lésions graves ou mortelles, ou d'endommager le matériel.

- Lisez et assurez-vous de comprendre toutes les consignes de sécurité et instructions fournies dans le présent manuel. Toujours respecter ces consignes de sécurité et instructions dans leur intégralité, y compris celles qui figurent dans les procédures définies dans ce manuel.
- Lisez ce manuel avant d'utiliser le coupe-barre ou avant de procéder à des réglages, une inspection, de l'entretien ou des réparations.
- Suivez toutes les instructions et respectez toutes les précautions indiquées dans ce manuel.

- Conservez ce manuel pour consultation en un lieu accessible à toutes les personnes utilisant ou entretenant le coupe-barre.
- Inspectez toujours visuellement le coupe-barre avant de le mettre en marche. Si vous décelez une anomalie, ne l'utilisez pas. Réparez le coupe-barre avant de l'utiliser.
- N'utilisez pas le coupe-barre s'il présente des fuites d'huile. N'utilisez pas non plus le coupe-barre s'il est endommagé, s'il a été modifié ou nécessite des réparations.
- Abstenez-vous de retirer ou de neutraliser les dispositifs de sécurité du coupe-barre. Avant d'utiliser le coupe-barre, assurez-vous que tous les dispositifs de sécurité (protections, etc.) sont en place et en bon état.
- Ne retirez pas les protections installées sur le coupe-barre ou sur tout accessoire. Remplacez immédiatement toute protection endommagée ou qui ne fonctionne plus correctement.
- Ne modifiez pas l'étalonnage des dispositifs de sécurité, notamment la pression maximale des valves (si présentes).
- Seul un personnel expérimenté, formé et autorisé est habilité à manipuler le coupe-barre et à superviser son utilisation.
- Assurez-vous que tous les utilisateurs du coupe-barre sont formés et qualifiés à ces fins. Les opérateurs doivent être conscients de toute législation sur la sécurité au travail et doivent la respecter lors de l'utilisation du coupe-barre.
- Assurez-vous que le lieu de travail est propre et bien éclairé.
- Lors de l'utilisation du coupe-barre, ne portez pas de vêtements amples ou de bijoux susceptibles d'être happés par l'appareil. Attachez les cheveux longs.
- À tout moment, portez et utilisez un équipement de protection individuelle (EPI) tel que des chaussures de sécurité antidérapantes, un casque, des protections auditives, un masque et des lunettes de sécurité. L'utilisation de ces EPI réduit le risque de blessure (s'ils sont utilisés de manière adaptée aux conditions). L'emploi de ces éléments peut aussi être imposé par la réglementation ou la législation locale.
- Consultez votre employeur sur les conditions de sécurité spécifiques et les équipements de sécurité dont l'utilisation est requise dans votre pays ou votre région.
- Avant de pénétrer dans la zone de coupe, quelle qu'en soit la raison, coupez toujours la pompe et débranchez-la de l'alimentation CA.
- Veillez à ce que les tiers se tiennent à l'écart de la zone d'intervention lorsque l'outillage est en fonctionnement. Assurez-vous les personnes non impliquées dans l'utilisation du coupe-barre reste à une distance de sécurité.
- Arrêtez le coupe-barre si des personnes et/ou des animaux pénètrent dans la zone d'intervention.
- Assurez-vous que l'opérateur soit alerte, que les tâches à exécuter soient respectées et que le travail soit effectué avec soin.
- Interdisez l'utilisation du coupe-barre à toute personne fatiguée, sous influence de drogues, d'alcool ou de médicaments.
- Interdisez aux enfants d'utiliser le coupe-barre ou d'assister son opérateur. Maintenez les enfants à bonne distance de la zone d'intervention.
- Placez l'outillage horizontalement sur une surface de travail conséquente. La surface de travail doit être capable de supporter un poids nominal supérieur à celui du coupe-barre et de l'objet à couper.
- Des fragments et des éclats peuvent être éjectés par le coupe-barre lors d'une utilisation normale. L'extrémité de l'objet à couper peut être projetée au moment de son sectionnement. Restez à bonne distance de la tête de coupe et de la zone environnante lors de son fonctionnement. Portez toujours une protection du visage et des yeux.
- Selon les besoins, retirez tout objet étranger de la tête susceptible d'endommager le coupe-barre et/ou de blesser l'opérateur. Avant d'enlever tout corps étranger, arrêtez toujours le coupe-barre et débranchez-le de l'alimentation CA.
- Évitez de toucher la surface en métal du coupe-barre pendant et après son fonctionnement. Soyez conscient du risque de brûlure si le coupe-barre s'échauffe.
- N'utilisez pas le coupe-barre pour des activités autres que celles pour lesquelles il a été approuvé et conçu. Reportez-vous à la section 9.1 du présent manuel pour en savoir plus sur l'usage prévu.
- Utilisez la poignée intégrée pour soulever ou déplacer le coupe-barre. S'il est nécessaire de lever l'outil à l'aide de moyens mécaniques, utilisez un équipement de levage de capacité adaptée.
- Ne dépassez pas les valeurs nominales de l'équipement. Ne tentez jamais de couper un élément dont les caractéristiques dépassent les capacités maximales de votre équipement. Reportez-vous à la section 2.1 du présent manuel pour en savoir plus. Une surcharge peut être à l'origine d'une panne voire provoquer des blessures.
- N'utilisez pas le coupe-barre dans des atmosphères explosives (par exemple en présence de liquides, de gaz ou de poudres inflammables).
- N'utilisez pas le coupe-barre sur des câbles électriques sous tension, des réservoirs ou des conduites sous pression, ou sur des cuves contenant des substances corrosives et/ou toxiques.
- Si le coupe-barre ne fonctionne pas correctement, stoppez immédiatement l'utilisation. Vérifiez toute pièce mal alignée ou coincée, tout composant cassé et toute autre situation qui pourrait entraîner un dysfonctionnement de l'outillage. Ne réutilisez le coupe-barre qu'après avoir identifié le problème et avoir effectué les réparations et/ou les réglages requis.
- Assurez-vous que toutes les réparations sont uniquement effectuées par un personnel autorisé, qualifié et formé qui utilise des pièces d'origine. Pour toute réparation, veuillez contacter le Centre de réparation agréé Enerpac de votre région.
- Utilisez exclusivement des pièces d'origine Enerpac. Les pièces d'origine Enerpac ont été spécialement conçues pour s'adapter parfaitement et supporter des charges importantes. Les pièces d'autres marques sont susceptibles de casser ou de provoquer un dysfonctionnement du produit.

- Maintenez les outillages de découpe en parfait état de propreté et remplacez les lames lorsqu'elles s'émousent. Des outillages de découpe correctement entretenus et non émoussés sont plus faciles à maîtriser et moins susceptibles de se bloquer.

⚠ ATTENTION Le non-respect des consignes et instructions qui suivent est susceptible d'entraîner des risques de blessures bénignes à modérées, ou d'endommager le matériel.

- Pour garantir un bon fonctionnement et les meilleures performances possibles, utilisez uniquement l'huile hydraulique HF Enerpac. L'utilisation de toute autre huile est susceptible d'entraîner un fonctionnement dangereux et/ou d'endommager l'outil. Cela peut également entraîner l'annulation de la garantie Enerpac.
- Veillez à tenir l'outil électro-hydraulique éloigné de toute flamme et de toute source de chaleur. Les températures excessives ramollissent les garnitures et les joints, entraînant des fuites de fluide. La chaleur affaiblit également les matériaux et les garnitures des flexibles.
- Protégez les outils hydrauliques des projections de soudure.

1.3 Consignes de sécurité - Outils électriques à alimentation CA

⚠ AVERTISSEMENT Le non-respect des consignes qui suivent est susceptible d'entraîner un risque de blessures graves voire mortelles, ou d'endommager le matériel.

- Assurez-vous toujours que l'outil est arrêté et déconnecté de l'alimentation secteur avant d'effectuer un nettoyage, l'entretien ou une réparation.
- Assurez-vous que l'outil est déconnecté de l'alimentation secteur avant d'accéder à l'intérieur de la tête de coupe pour éliminer un blocage ou pour toute autre raison.
- Ne laissez pas l'outil sans surveillance sur le lieu de travail lorsqu'il est raccordé à l'alimentation électrique. Prenez toutes les précautions nécessaires afin d'éviter une utilisation non autorisée.
- Prenez les précautions nécessaires afin que l'outil ne soit pas déclenché accidentellement. Veillez à ne pas appuyer sur la gâchette lorsque vous saisissez l'outil ou lorsque vous le positionnez.
- S'il n'est pas possible de débrancher le cordon d'alimentation de l'outil de la prise secteur, celle-ci doit être coupée et verrouillée au niveau du disjoncteur.
- Débranchez toujours l'outil avant de le transporter. En cas de transport alors que le doigt de l'opérateur est sur la gâchette et l'outil raccordé au secteur, il y a un risque d'accidents.
- N'utilisez pas l'outil s'il ne peut être déclenché ou arrêté avec la gâchette. Un outil ne pouvant être contrôlé avec la gâchette est dangereux et doit être réparé.
- Retirez toutes les clés et accessoires de réglage (le cas échéant) avant de déclencher l'outil. En cas de présence de clé ou d'un accessoire fixé à un élément rotatif d'un outil électrique, il y a un risque de blessures.
- Assurez-vous que les orifices de refroidissement ne sont pas obstrués et que les surfaces de refroidissement sont propres afin d'éviter toute surchauffe dangereuse.

- N'exposez pas l'outil à des sources de chaleur supérieures à 70 °C [158 °F], des températures excessives sont susceptibles d'endommager irréversiblement la gaine isolante du câble ainsi que d'autres composants électriques, entraînant un risque d'incendie. En cas de surchauffe, laissez l'outil refroidir et/ou retirez la source de chaleur.
- Le coupe-barre est conçu pour une utilisation non continue. Prévoyez des pauses suffisamment longues pour permettre à l'huile de refroidir. En cas de planification d'une utilisation prolongée et/ou continue, consultez Enerpac.
- N'effectuez pas l'entretien ni aucun nettoyage de l'outil, ou ne tentez pas de remplacer les lames ou les protections pendant que l'outil est utilisé et/ou si celui-ci est connecté au secteur.
- Maintenez les outils électriques hors de la portée des enfants. Ne laissez pas des personnes inexpérimentées ou n'ayant pas lu les consignes utiliser ces outils. Les outils électriques sont dangereux s'ils sont laissés entre les mains de personnes non formées.
- Conformément aux normes indiquées et respectées par le fabricant, les composants de l'équipement remplissent également une fonction de sécurité (isolants, protections, etc.) ne doivent pas être réparés, mais doivent être remplacés par des pièces de rechange d'origine.

1.4 Consignes de sécurité supplémentaires pour les outils électriques CA

⚠ AVERTISSEMENT Le non-respect des consignes qui suivent est susceptible d'entraîner un risque de blessures graves voire mortelles,

1.4.1 Utilisation et soins

- Rangez l'outil à l'intérieur. Rangez l'outil dans un endroit sûr afin d'empêcher toute utilisation par des personnes non autorisées.
- Ne nettoyez pas l'outil à l'aide de jets d'eau ou similaire.
- N'utilisez pas l'outil avec un cordon ou une prise endommagés, ou après avoir constaté un dysfonctionnement, après une chute ou en cas de dégât quel qu'il soit.
- Renvoyez l'outil au centre de service agréé Enerpac le plus proche pour révision, réparation ou réglage électrique ou mécanique.

1.4.2 Débrancher l'alimentation

- Assurez-vous que le moteur de l'outil est coupé avant de débrancher la fiche de la prise électrique.
- Ne débranchez pas l'outil en tirant sur le cordon. Tirez sur la prise, pas sur le cordon.
- Retirez la fiche de la prise électrique lorsque l'outil n'est pas utilisé et avant d'effectuer tout entretien ou nettoyage.

⚠ DANGER Des composants internes restent sous tension même lorsque l'outil n'est pas en marche. Avant d'effectuer un entretien de l'outil, assurez-vous que le cordon d'alimentation est débranché de la prise secteur ou de toute autre source d'alimentation électrique.

1.4.3 Consignes de mise à la terre

⚠ DANGER Risque d'électrocution **Ne connectez l'outil qu'à une prise correctement reliée à la terre.**

L'outil est équipé d'une double isolation et d'une fiche d'alimentation polarisée.

- La fiche doit être branchée dans une prise électrique polarisée correctement installée et câblée conformément à l'ensemble des réglementations et codes locaux.
- Si le cordon et/ou la fiche est endommagée, ne branchez pas l'outil sur une prise secteur sous tension. Réparez ou remplacez les éléments endommagés et assurez-vous que la fiche polarisée est correctement branchée avant de reconnecter l'outil à la prise. En cas de doutes quant au câblage correct de l'outil, consultez un électricien qualifié.
- Ne modifiez pas la fiche fournie avec l'outil. Si la fiche ne convient pas à la prise secteur, faites installer une fiche adaptée par un électricien qualifié. En cas de doute quant au câblage de la prise secteur, consultez un électricien qualifié.
- Tout outil 230 V : L'outil est destiné à être utilisé sur un circuit monophasé dont la tension nominale est supérieure à 120 V et est équipé en usine d'un cordon et d'une fiche électriques spécifiques.
- Si l'outil doit être utilisé avec un autre type de prise électrique, la fiche doit être remplacée par un électricien qualifié. Une fois la fiche modifiée, l'outil doit être conforme à l'ensemble des réglementations et codes locaux.

1.4.4 Utilisation de rallonges

Il est important d'utiliser une rallonge de taille appropriée au cordon d'alimentation de l'outil.

Un électricien qualifié doit être consulté afin de vous aider au choix de la taille de rallonge appropriée.

⚠ DANGER Risque d'électrocution **Ne connectez l'outil qu'à une prise correctement câblée.**

En cas d'utilisation d'une rallonge :

- 1) Les caractéristiques nominales de la rallonge doivent être au moins égales à celles de l'outil.
- 2) La rallonge doit être munie d'une fiche mâle polarisée à une extrémité et d'une fiche femelle polarisée à l'autre. Ses conducteurs doivent être adaptés à une alimentation monophasée.
- 3) En d'utilisation d'une rallonge de grande longueur, celle-ci doit être disposée de manière à ne pas générer de risques de trébuchement, d'emmêlement ou de gêne pour les autres personnes.

Si l'outil doit être utilisé à l'extérieur et qu'une rallonge est nécessaire, utilisez uniquement une rallonge adaptée. Les rallonges pour usage extérieur sont clairement identifiées par la lettre "W" et la mention "Suitable for Use with Outdoor Appliances" (convient à une utilisation avec des appareils extérieurs).

1.4.5 Précautions supplémentaires

⚠ AVERTISSEMENT N'utilisez pas d'outils électriques dans une atmosphère explosive. Les étincelles et les arcs électriques sont susceptibles d'entraîner l'inflammation de vapeurs combustibles ou de la poussière en suspension dans l'air.

⚠ AVIS Afin d'éviter d'endommager le moteur électrique de l'outil, vérifiez les caractéristiques d'alimentation figurant sur la plaque signalétique. L'utilisation d'une prise secteur incorrecte est susceptible d'entraîner des dommages au moteur.

1.4 Symboles de sécurité (sur le coupe-barre)

⚠ AVERTISSEMENT Le non-respect des symboles de sécurité apposés sur le corps du coupe-barre est susceptible d'entraîner des risques de blessures graves voire mortelles.

⚠ AVERTISSEMENT Assurez-vous que les symboles de sécurité (autocollants, étiquettes, etc.) sont solidement fixés sur l'outil et parfaitement lisibles. Dans le cas contraire, contactez Enerpac pour obtenir des étiquettes de rechange. Reportez-vous à la fiche des pièces détachées pour leur emplacement et leur référence. La dégradation ou l'absence des symboles de sécurité sur l'outillage peut provoquer des blessures graves ou mortelles.

Les symboles de sécurité suivants sont apposés sur le corps du coupe-barre :



Risque d'écrasement : Éloignez vos mains, doigts et toute autre partie du corps de la tête de coupe lors de son fonctionnement.



Risque de projection : Des objets peuvent être éjectés du coupe-barre lors de son fonctionnement. Restez à distance de la zone de découpe. Portez une protection des yeux et du visage.



EPI : Portez un équipement de protection individuelle (EPI) lorsque vous utilisez ou entretenez le matériel.



Manuel d'utilisation : Lisez le manuel d'utilisation avant d'utiliser l'outil ou d'en effectuer l'entretien.

1.6 Risque d'écrasement

⚠ DANGER Le coupe-barre démarre immédiatement lors de l'appui sur la gâchette lorsqu'il est connecté au secteur.

N'introduisez PAS vos mains, doigts ou toute autre partie de votre corps dans la tête de coupe, à moins que le coupe-barre ne soit déconnecté de l'alimentation. L'utilisation du coupe-barre lors d'une intervention dans la tête de l'outil est susceptible d'entraîner des risques de blessures graves voire mortelles.

- Ne tentez jamais d'accéder à la tête du coupe-barre en cours d'utilisation.
- Avant d'accéder à la tête du coupe-barre, pour quelque raison que ce soit, arrêtez l'appareil et débranchez l'alimentation CA.

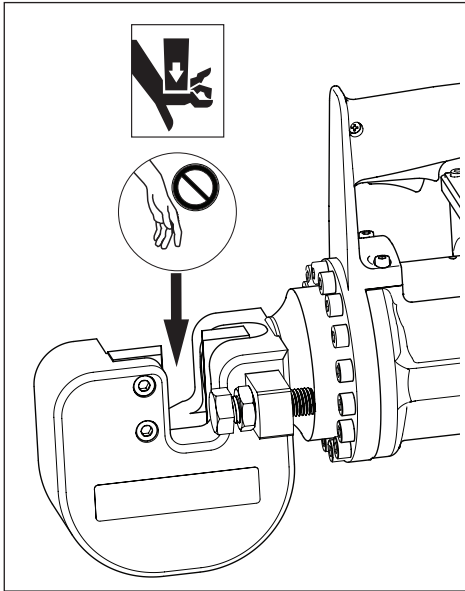

2.0 DONNÉES PRODUIT

2.1 Capacités maximales du coupe-barre

Matériau à découper	Coupe-barre N° de modèle	Matériel maximum						
		Hauteur		Largeur		Résistance à la traction		Dureté
		mm	po	mm	po	daN/mm ²	psi	Rockwell C
Barres métalliques plates	EFBE5017B	50	1,96	17	0,67	45	65267	33
	EFBE5017E	50	1,96	17	0,67	45	65267	33

AVIS Les caractéristiques du matériau à couper ne doivent dépasser aucune des limites maximales spécifiées dans ce tableau

En cas de dépassement de l'une des limites maximales, le coupe-barre est susceptible de se bloquer.

2.2 Caractéristiques générales

Coupe-barre N° de modèle	Force de coupe max.		Poids		Press. hydraulique de service max.		Temp. ambiante d'utilisation		Pompe hydr.
	kN	Tonnes	kg	lb	bar	psi	°C	°F	Type
EFBE5017B	265	29,8	21	46	600	8702	-40 à +50	-40 à +122	Interne électrique AC
EFBE5017E	265	29,8	21	46	600	8702			

2.3 Caractéristiques de puissance et de niveau sonore

Coupe-barre N° de modèle	Volts	Hz	Watts	Amp	Classe d'isolation	Niveau sonore (standard)	
						Sans charge L _{WA} †	Sans charge Opérateur L _{PA} †
EFBE5017B	120	60	1300	11,0	II	101	90
EFBE5017E	230	50	1400	6,8	II	101	90

Remarques :

† Selon les normes IEC EN 60745-1 et IEC EN 60745-2-8 [dB].

‡ Selon les normes IEC EN 60745-1 et EN ISO 5349.

2.4 Dimensions externes

Dimension	mm	po
A	483	19,0
B	175	6,9
C	272	10,7

Les caractéristiques des produits sont susceptibles d'être modifiées sans préavis.

3.0 CONFORMITÉ AUX NORMES NATIONALES ET INTERNATIONALES

CE Enerpac déclare que ce produit a été testé, qu'il est conforme aux normes en vigueur et qu'il répond à l'ensemble des critères CE. Une copie de la déclaration de conformité CE est fournie avec chaque produit.

4.0 DESCRIPTION

Le coupe-barre Enerpac modèle EFBE5017 est un outil hydraulique à tête fixe, conçu pour couper des barres métalliques de section plate.

Le coupe-barre comprend deux lames, l'une fixe et l'autre mobile. La lame mobile est actionnée par un vérin hydraulique double effet.

La force hydraulique est fournie par un moteur électrique CA et une pompe hydraulique interne. La pompe envoie de l'huile vers le vérin hydraulique, faisant avancer le piston du vérin et la lame mobile.

Un réservoir d'huile hydraulique intégrant une membrane en caoutchouc fournit une alimentation constante en huile à la pompe, quelle que soit l'orientation de l'outil ou la longueur de sortie du piston.

Un interrupteur marche-arrêt de type gâchette, monté sur la poignée du coupe-barre, démarre et arrête le moteur électrique. La gâchette doit rester enfoncée pendant le processus de coupe.

Une fonction de rétraction automatique ramène le piston en position « d'origine » entièrement rentrée lorsque sa butée de course et que la gâchette est relâchée.

Voir l'image 1 pour une description des principales caractéristiques du coupe-barre. Reportez-vous aux sections 2.1 à 2.4 de ce manuel pour connaître les capacités de coupe, les caractéristiques et les dimensions maximales.

5.0 INSTRUCTIONS DE RÉCEPTION

À réception du matériel, vérifiez qu'aucun composant n'a été endommagé durant le transport. Ces dommages ne sont pas couverts par la garantie. En cas de dommages liés au transport, veuillez en informer directement le transporteur. Celui-ci est tenu de prendre en charge tous les frais de réparation et de remplacement résultant des dommages occasionnés lors du transport.

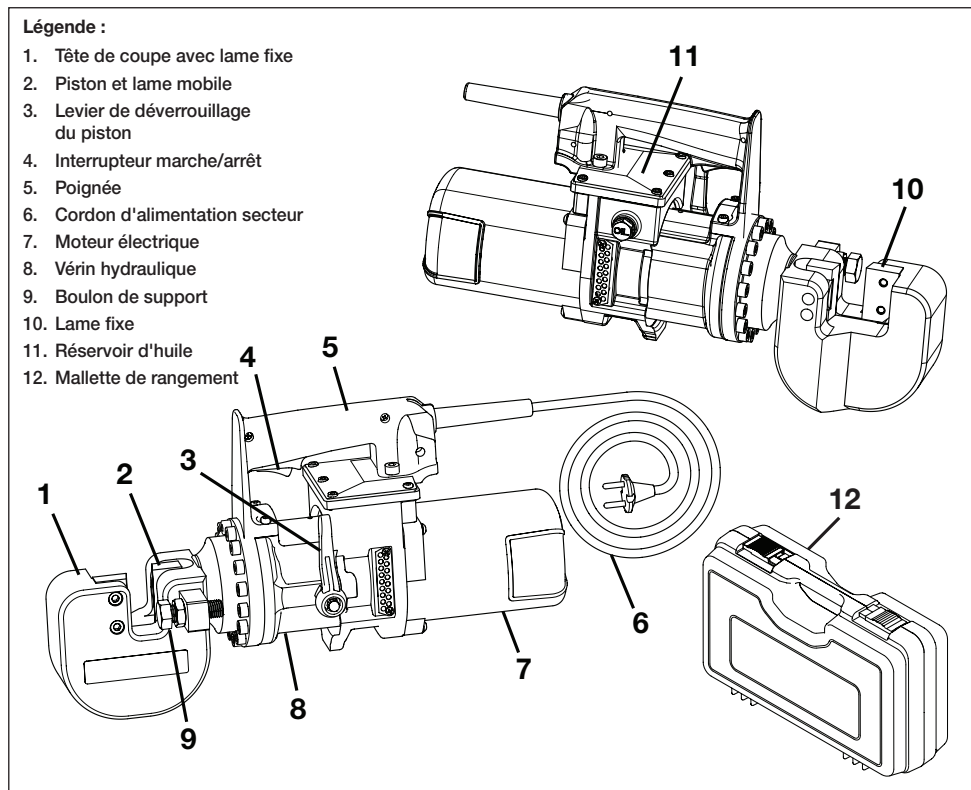

Image 1- Caractéristiques et composants

6.0 INSTALLATION

6.1 Livraison et manutention

Le coupe-barre et les différents accessoires connexes sont placés dans une mallette en plastique. Le coupe-barre doit être rangé dans cette mallette lorsqu'il n'est pas utilisé.

Placez le coupe-barre horizontalement sur une surface de travail stable. La surface de travail doit présenter une résistance suffisante pour supporter le poids du coupe-barre plus le poids de l'élément à couper. Reportez-vous à la section 2.2 pour connaître le poids du coupe-barre.

6.2 Avant l'utilisation

- Assurez-vous que vous avez reçu tous les composants et de l'absence de dommages visibles.
- Lisez les sections suivantes de ce manuel afin de vous familiariser avec les fonctions du coupe-barre ainsi qu'avec les dispositifs de sécurité.
- Vérifiez que l'alimentation CA respecte les caractéristiques et la capacité nominales d'alimentation du coupe-barre. Se reporter à la section 7.0 du présent manuel pour en savoir plus.

AVIS Assurez-vous que le piston du coupe-barre est sorti jusqu'en butée avant de retirer le bouchon du réservoir d'huile à l'étape suivante. Le non-respect de cette consigne est susceptible d'entraîner une fuite d'huile et un fonctionnement incorrect.

- Faites avancer le piston le plus loin possible, débranchez le cordon d'alimentation et vérifiez le niveau d'huile hydraulique du coupe-barre. En cas de niveau faible, ajoutez de l'huile. Reportez-vous à la Section 10.5.2 pour des instructions détaillées.
- Assurez-vous que le levier de déverrouillage du piston est bien serré. Voir la section 8.2.
- Avant la première utilisation, retirez l'air du circuit hydraulique. Reportez-vous à la procédure figurant dans la section 9.3.

7.0 EXIGENCES D'ALIMENTATION

Le coupe-barre est disponible en deux versions, chacune avec différentes exigences d'alimentation électrique :

Le modèle EFBE5017B est conçu pour une alimentation 120 V CA, monophasée, 60 Hz. Cette version est munie d'une fiche d'alimentation américaine NEMA 6-15.

Le modèle EFBE5017E est conçu pour une alimentation 230 V CA, monophasée, 50 Hz. Cette version est munie d'une fiche d'alimentation européenne « Schuko ».

Avant de raccorder l'outil au secteur, assurez-vous que les caractéristiques d'alimentation correspondent aux exigences de tension et de fréquence (Hz) de votre modèle de coupe-barre. Reportez-vous à la plaque signalétique.

Reportez-vous également aux sections 1.3 et 1.4 de ce manuel pour consulter les informations importantes relatives à la sécurité électrique ainsi que les précautions nécessaires.

AVERTISSEMENT Le non-respect des consignes de sécurité électrique contenues dans les sections 1.3 et 1.4 de ce manuel est susceptible d'entraîner un risque d'électrocution. Il y a risque de blessures graves voire mortelles.

8.0 PRINCIPALES CARACTÉRISTIQUES ET COMPOSANTS

8.1 Interrupteur marche/arrêt

AVERTISSEMENT Pour éviter des blessures graves, assurez-vous de garder les mains, les doigts et les autres parties du corps éloignés de la zone de coupe avant d'appuyer sur le bouton.

Ce bouton (gâchette) installé dans la poignée du coupe-barre contrôle son fonctionnement. En appuyant sur la gâchette, le moteur électrique démarre automatiquement.

- Maintenez le bouton enfoncé pour faire avancer le piston et faire glisser la lame mobile vers l'avant. Voir les Images 2 et 3. Relâchez le bouton à tout moment pour arrêter le piston et la lame mobile. Veuillez noter qu'un léger délai peut s'écouler avant que le piston et la lame ne s'arrêtent complètement.
- Lorsque le piston est complètement sorti, celui-ci repart automatiquement dans l'autre sens jusqu'à la position « origine » entièrement rentré. Reportez-vous à l'Image 4.
- Le retour automatique ne se fait que lorsque le piston est allé en butée de sa course de coupe. Si le bouton est relâché avant que le piston ne soit complètement avancé, il s'arrête et reste à sa position.

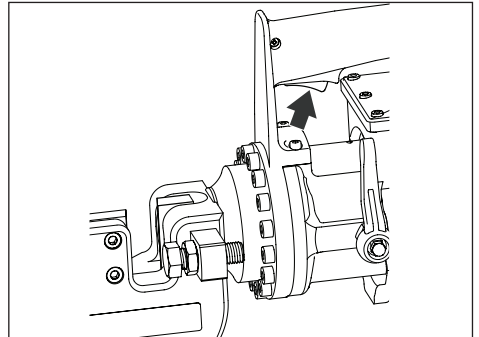

Image 2, Bouton marche/arrêt

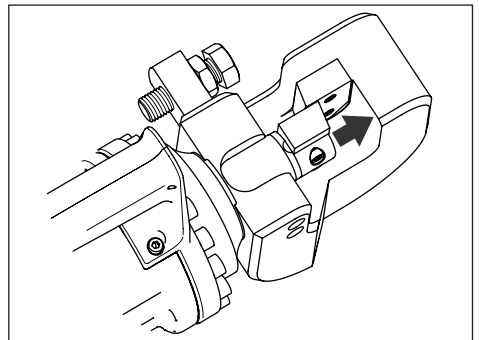

Image 3, Piston et lame complètement avancés

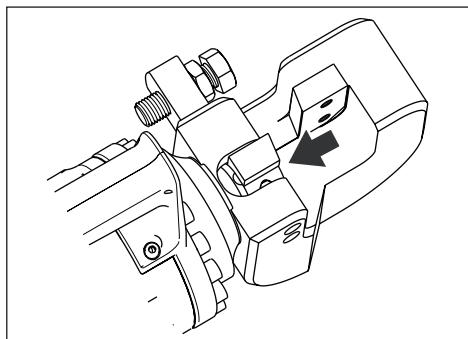

Image 4, Piston et lame entièrement rétractés
Position "Origine"

8.2 Levier de déverrouillage du piston

Se reporter à l'Image 5.

Avant d'utiliser le coupe-barre, vérifiez que le levier de déverrouillage du piston est en butée vers la droite sur la position 1. Cela garantit que le piston se rétracte automatiquement et retourne à la position origine après avoir atteint la fin de sa course.

En cas de blocage de la lame pendant la coupe, basculez le levier de déverrouillage du piston vers la gauche jusqu'à la position 2 pour libérer manuellement le piston. Le piston se rétracte immédiatement jusqu'à la position origine, si aucune saleté ou aucun débris n'empêche son retour.

ATTENTION Pour éviter toute fuite d'huile, ne desserrez pas le levier de déverrouillage du piston de plus d'un tour complet.

AVIS Dans le cas où la lame ne revient pas en position en raison de la présence de saletés ou de débris, veuillez vous reporter aux procédures indiquées dans la section 11.0 de ce manuel.

Remplacez le levier de déverrouillage du piston en position 1 pour reprendre le fonctionnement normal. Notez que le piston n'avance pas lorsque le levier est en position 2.

De plus, le levier de déverrouillage du piston est conçu pour une utilisation occasionnelle uniquement. Si, à plusieurs reprises, le piston ne se rétracte pas automatiquement après avoir atteint la butée de sortie, faites inspecter l'outil par un centre de service autorisé Enerpac.

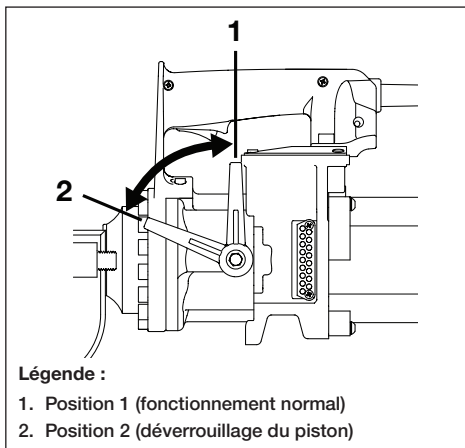

Légende :

- 1. Position 1 (fonctionnement normal)
- 2. Position 2 (déverrouillage du piston)

Image 5, Levier de déverrouillage du piston

9.0 UTILISATION DU COUPE-BARRE

9.1 Usage prévu et risques résiduels

⚠️ AVERTISSEMENT Le non-respect des instructions et précautions mentionnées dans les paragraphes qui suivent est susceptible d'entraîner des risques de blessures graves voire mortelles.

1. Le coupe-barre doit être utilisé uniquement pour couper des barres métalliques de section plate. Les caractéristiques du matériau ne doivent pas dépasser les valeurs admissibles indiquées dans la section 2.1 de ce manuel.
2. Le coupe-barre ne peut être utilisé que s'il est alimenté par un circuit électrique conforme à la réglementation et à la loi en vigueur (connecté de manière appropriée à un circuit électrique mis à la terre et protégé contre les surtensions et les courts-circuits).
3. Les opérateurs doivent respecter les instructions dans ce manuel afin de minimiser les risques d'accident. Les opérateurs doivent être particulièrement attentifs lorsqu'ils travaillent dans des conditions qui peuvent entraîner :

- D'éventuelles brûlures par des pièces en métal surchauffées.
- Des blessures liées à un positionnement, un levage ou un déplacement inapproprié.
- Des blessures causées par des éclats provenant de la barre métallique.

⚠️ AVERTISSEMENT Toute personne située à proximité du coupe-barre en fonctionnement peut s'exposer à des projections de débris (objets dangereux, etc.). Il existe un risque de blessures graves.

4. Les vibrations mécaniques transmises aux mains et aux bras peuvent constituer un risque pour la santé et la sécurité des opérateurs. L'utilisateur et/ou l'employeur est responsable de l'évaluation des risques générés par les vibrations mécaniques de l'outil et de minimiser les risques de blessures.
5. Usages inappropriés :
 - Le coupe-barre ne doit pas être utilisé à des fins autres que celles indiquées dans ce document.
 - Le coupe-barre ne doit pas être utilisé dans des lieux impliquant des risques d'explosion.

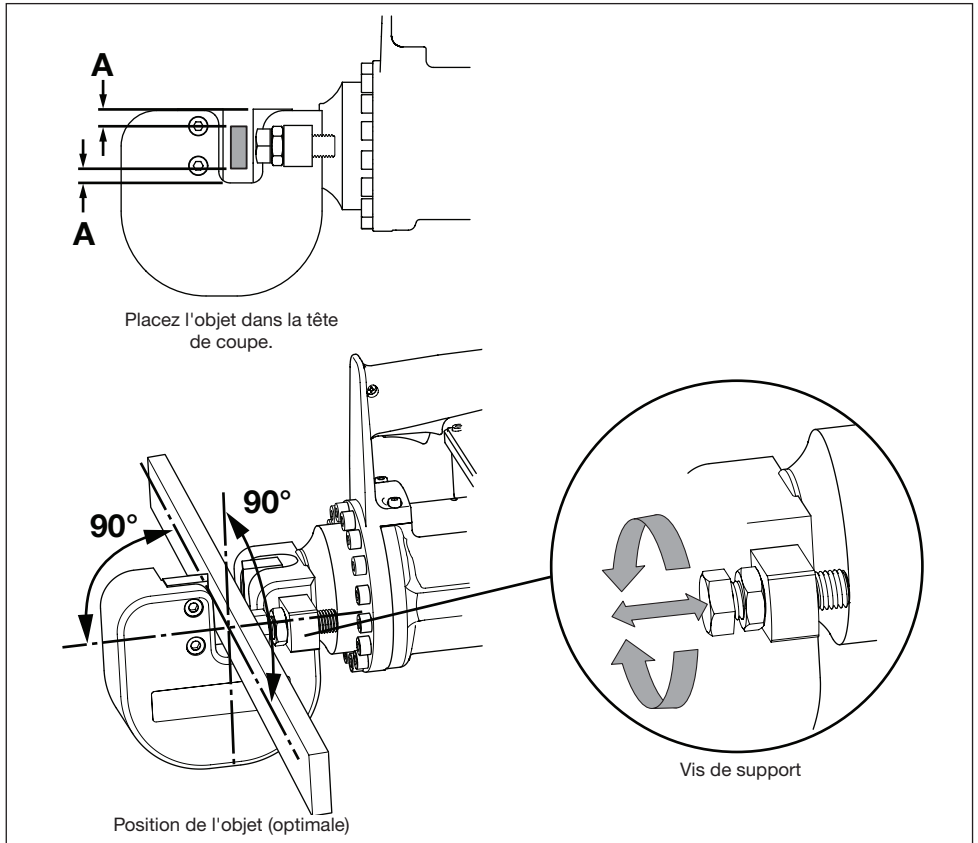

Image 6, Positionnement de l'objet dans la tête de coupe

9.2 Précautions d'utilisation

AVERTISSEMENT Le non-respect des précautions et consignes qui suivent est susceptible d'entraîner des risques de blessures graves voire mortelles :

- Maintenez vos doigts, mains, et autres parties du corps éloignés de la tête de coupe. Ne tentez pas d'accéder à la zone de coupe pendant le fonctionnement de l'outil.
- Ne tentez pas de repositionner l'élément à couper lorsque le coupe-barre est en fonctionnement. Dans le cas où un repositionnement est nécessaire, arrêtez le coupe-barre et abaissez le levier de déverrouillage pour rétracter le piston. Ensuite, remontez le levier de déverrouillage du piston et reprenez le processus de coupe.
- Des projections dangereuses peuvent se produire à tout moment lors de la découpe. Portez toujours une protection du visage et des yeux. Éloignez tout tiers de la zone de découpe.
- La surface du coupe-barre peut atteindre une température très élevée. Afin d'éviter tout risque de brûlure, évitez tout contact avec les composants du coupe-barre et portez un équipement de protection individuelle approprié.
- Reportez-vous aux consignes de sécurité supplémentaires à la section 1.0 de ce manuel avant d'utiliser le coupe-barre ou de procéder à l'entretien ou à des réparations.

9.3 Élimination de l'air piégé

Avant de mettre un coupe-barre neuf en service, effectuez plusieurs cycles de manoeuvre à vide du piston, afin de purger tout air emprisonné dans le circuit hydraulique.

Le piston est entièrement purgé de l'air emprisonné lorsque sa course est sans à-coups dans les deux sens, de la sortie complète à la rétraction complète.

Cette procédure doit être effectuée après le changement de l'huile du coupe-barre et après toute opération d'entretien ou de réparation au cours de laquelle l'huile est vidangée et remplacée.

9.4 Positionnement du coupe-barre

- Avant d'introduire un élément à couper dans la tête du coupe-barre, assurez-vous que l'appareil se trouve sur une surface stable, solide et capable de supporter un poids suffisant. Reportez-vous à la Section 2.2 pour connaître le poids du coupe-barre
- Positionnez le coupe-barre à l'aide de la poignée placée en partie supérieure. La poignée peut également être utilisée pour transporter l'outil sur de courtes distances.

AVERTISSEMENT Les composants du coupe-barre étant très lourds, il existe un risque de coupure, d'écrasement ou de fracture. Afin d'éviter tout accident, soyez particulièrement attentifs lorsque vous utilisez le coupe-barre. En cas de mauvaise manipulation du coupe-barre, il existe des risques de blessures graves.

9.5 Positionnement de l'élément dans la tête de coupe

Assurez-vous que le piston et la lame mobile sont dans la position « origine », et qu'ils soient entièrement rentrés, avant de poser l'objet dans la tête de coupe. Voir l'Image 4.

Placez l'élément à couper entre les lames du coupe-barre, de manière à ce qu'il soit perpendiculaire à l'axe du piston, comme

illustré dans l'Image 6. Un bon positionnement permet une bonne qualité de coupe, tout en sollicitant le moins possible le coupe-barre. Dans la mesure du possible, centrez la barre verticalement pour aider à réduire la charge latérale du piston.

Réglez la vis du support selon les besoins. La tête du boulon de support doit juste toucher la surface de l'élément à couper, lorsque l'élément est placé contre la lame fixe du coupe-barre.

Après réglage de la vis de support, assurez-vous que le boulon est fermement vissé contre la patte de fixation. Cela évite tout mouvement de la vis de support pendant la découpe.

AVIS Assurez-vous que les caractéristiques maximales du matériau à couper sont dans les limites admissibles. Reportez-vous à la Section 2.1 du présent manuel pour en savoir plus. Le non-respect de cette consigne est susceptible d'entraîner une réduction des performances de coupe et/ou des dommages à l'outil.

9.6 Procédure de coupe (standard)

1. Connectez le coupe-barre à la prise secteur.
2. Assurez-vous que le piston est en position « origine » (entièrement rentré). Voir l'Image 4.
3. Assurez-vous que le levier de déverrouillage du piston est bien tourné vers la droite en position 1. Se reporter à l'Image 5.
4. Positionnez l'élément à couper entre la lame fixe et la lame mobile. Reportez-vous aux instructions de la Section 9.5 pour plus d'informations.

AVIS Positionnez l'élément à couper de façon à ce qu'il soit perpendiculaire aux lames, comme décrit dans la section 9.5. Le positionnement de l'objet de biais entraîne une contrainte latérale sur le piston. Un mauvais positionnement entraîne des risques de blocage et/ou de dommages à l'outil.

5. Assurez-vous de maintenir les mains, les doigts ou toute autre partie du éloignés de la tête de coupe.
6. Maintenez l'appui sur le bouton marche/arrêt pour démarrer le moteur et commencer la coupe.
7. Une fois la coupe terminée, attendez que le piston atteigne la butée de sa course, puis relâchez le bouton. Vérifiez que la lame mobile revient et atteigne la position « origine » (entièrement rétractée).

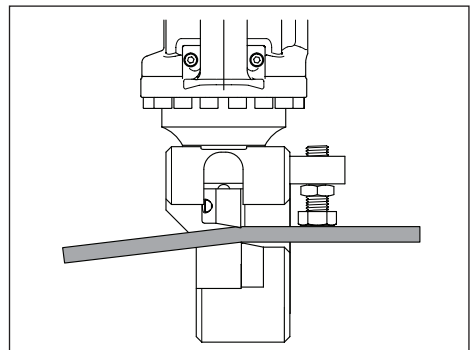

Image 7, Objet en cours de coupe (vue du dessus)

10.0 ENTRETIEN

10.1 Préparation à l'entretien

Les conditions suivantes doivent être respectées avant d'exécuter toute procédure d'entretien du coupe-barre :

- Aucun objet ne doit se trouver dans la tête de coupe.
- Le coupe-barre doit être débranché de l'alimentation secteur.
- L'outil doit avoir eu le temps de refroidir afin d'éviter toute brûlure.
- Les procédures doivent être exécutées dans un environnement de travail adapté, conforme aux derniers règlements de sécurité et/ou à la législation en la matière dans votre pays ou votre région.
- Le coupe-barre doit être soigneusement nettoyé avant toute procédure d'entretien.
- Un équipement de protection individuelle (EPI) doit être utilisé et/ou porté lors de toute intervention.

⚠ AVERTISSEMENT Le coupe-barre doit parfois être actionné pour effectuer un entretien ou une réparation, ou pour le préparer pour une procédure à venir.

Cependant, pour empêcher un déclenchement pendant l'intervention sur l'outil, déconnectez toujours l'alimentation secteur avant de commencer une procédure nécessitant l'utilisation d'outils et/ou un contact physique avec le coupe-barre. Le non-respect de cette consigne de sécurité est susceptible d'entraîner des risques de blessures graves.

10.2 Tableau d'entretien périodique

Reportez-vous au tableau d'entretien périodique (Tableau 1) pour connaître la liste des diverses procédures et vérifications de routine.

Fréquence	Travaux d'entretien	Méthode	À effectuer par :
Toutes les 8 h d'utilisation :	Inspecter le coupe-barre à la recherche de pièces usées, desserrées ou endommagées. Inspecter l'outil à la recherche d'éventuelles fuites. Resserer, remplacer ou réparer selon les besoins.	Inspection visuelle	Opérateur
	Nettoyez l'extérieur du coupe-barre.	Consulter les instructions à la section 10.3	Opérateur
	Nettoyer le coupe-barre.	Se reporter aux instructions des sections 11.1 et 11.2.	Opérateur
	Vérifier le couple de serrage des vis et des boulons. Remplacer toute vis ou boulon manquant.	Utiliser une clé dynamométrique. Se reporter à la feuille de pièces de rechange pour les données de serrage complètes.	Opérateur
Toutes les 1600 h d'utilisation :	Changer l'huile hydraulique.	Se reporter aux instructions des sections 10.5.1 à 10.5.3.	Centre d'entretien
Selon les besoins :	Remplacer la lame fixe.	Se reporter aux instructions de la section 10.6.2	Opérateur
	Remplacer la lame mobile.	Se reporter aux instructions de la section 10.6.3.	Opérateur

10.3 Nettoyage

- Nettoyez le coupe-barre à l'aide d'un chiffon propre ou d'air comprimé. Utilisez un chiffon légèrement imbibé d'eau pour les surfaces en plastique.

⚠ ATTENTION Afin d'éviter toute blessure, portez toujours des lunettes de sécurité ou un masque lorsque vous utilisez de l'air comprimé.

- Assurez-vous que l'outillage, et particulièrement les serrages, ne présente aucune trace d'huile, de graisse ou de substances corrosives.
- Utilisez un chiffon humide et de l'eau savonneuse pour nettoyer les composants en plastique.
- N'utilisez pas de l'essence ou du dissolvant pour nettoyer l'outil.

10.4 Éléments de fixation

Vérifiez régulièrement la bonne fixation de toutes les vis, écrous et autres éléments de fixation. Resserrez tout élément de fixation dévissé. Remplacez tout élément de fixation usé ou endommagé. Cette opération doit être effectuée régulièrement, ou quotidiennement, en cas d'utilisation fréquente ou prolongée du coupe-barre.

⚠ AVIS Le non-respect de cette consigne de vérification et de serrage des éléments de fixation est susceptible d'entraîner des risques de dommages au coupe-barre.

10.5 Circuit hydraulique

Le coupe-barre contient une petite pompe hydraulique et un réservoir d'huile intégrant une membrane en caoutchouc. Le niveau d'huile doit être vérifié périodiquement et l'appoint d'huile doit être fait si le niveau est bas. De plus, l'huile doit être complètement changée aux intervalles spécifiés. Reportez-vous au tableau d'entretien périodique (Tableau 1).

10.5.1 Consignes d'entretien du circuit hydraulique



Débranchez toujours le coupe-barre de l'alimentation secteur avant d'effectuer l'entretien du circuit hydraulique. Le non-respect de cette consigne est susceptible d'entraîner un démarrage accidentel en cours de procédure Ceci pouvant entraîner des risques de blessures graves ainsi que de dommages à l'outil.

Attendez que l'outil refroidisse avant d'effectuer l'entretien du circuit hydraulique. L'huile chaude peut causer des brûlures.

Assurez-vous que le bouchon du réservoir est bien serré après avoir vérifié le niveau d'huile ou changé l'huile. En cas de fuite d'huile, il y a risques de courts-circuits, d'incendie et d'explosion.

Précautions supplémentaires :

- Ne vérifiez pas le niveau d'huile et ne changez pas l'huile dans des ambiances poussiéreuses.
- Assurez-vous de la propreté de tous les outils (clé, tournevis, etc.) utilisés pour effectuer les procédures d'entretien.
- Lorsque vous ajoutez de l'huile ou effectuez des changements d'huile, prenez toutes les précautions nécessaires afin d'éviter que des impuretés ne contaminent l'huile ou n'entrent dans l'appareil. Les impuretés sont susceptibles d'entraîner des dommages permanents aux composants hydrauliques.
- Le réservoir hydraulique contient une membrane en caoutchouc mettant l'huile sous faible pression. Une légère fuite d'huile peut se produire lors de la vérification du niveau ou lors du changement d'huile. Portez et/ou utilisez un équipement de protection individuelle (EPI) approprié afin d'éviter toute exposition à l'huile hydraulique.
- N'utilisez que de l'huile hydraulique Enerpac HF neuve versée à partir d'un récipient propre. L'utilisation d'autres marques d'huiles et/ou d'huile usagée est susceptible d'endommager le coupe-barre et d'annuler la garantie du produit Enerpac.

10.5.2 Vérification du niveau d'huile et appoint

AVIS Le réservoir hydraulique contient une membrane souple en caoutchouc mettant l'huile sous faible pression. Afin d'éviter les fuites d'huile excessives lorsque le bouchon du réservoir est retiré, assurez-vous que le piston est avancé jusqu'à environ 3 à 4 mm [1/8 po] d'écart entre les lames fixe et mobile (comme décrit à l'étape 1) avant de desserrer le bouchon.

L'écart entre les lames ne doit pas être inférieur à 3 à 4 mm [1/8 po]. Un écart inférieur peut entraîner une rétraction inattendue du piston pendant le contrôle du niveau d'huile.

Se reporter aux Images 8A à 8E pour les étapes suivantes :

1. Actionnez le coupe-barre et faites avancer le piston jusqu'à laisser un écart de 3 à 4 mm [1/8 po] entre les lames fixe et mobile (jusqu'à ce que le piston revienne automatiquement).
2. Débranchez le coupe-barre de l'alimentation secteur pour éviter le démarrage accidentel du moteur pendant les étapes suivantes.
3. Placez l'outil en position horizontale, sur une surface de travail stable et plane, le bouchon du réservoir d'huile vers le haut. Placez un récipient adapté sous l'outil afin de récupérer les éventuelles fuites d'huile.

4. Pour éviter toute contamination, retirez l'éventuelle poussière accumulée ainsi que toute saleté du bouchon du réservoir d'huile et de la zone environnante.

AVIS Une petite quantité d'huile hydraulique peut s'écouler par l'orifice de vidange/remplissage lorsque le bouchon est desserré à l'étape suivante. Récupérez cette huile dans un récipient adapté ou à l'aide d'un chiffon propre. Éliminez l'huile récupérée conformément à la réglementation applicable.

5. Desserrez lentement le bouchon du réservoir d'huile en faisant attention à tout écoulement :

- Si de l'huile commence à s'écouler par l'orifice de vidange/remplissage lorsque le bouchon est desserré, le réservoir est plein. Resserrez le bouchon immédiatement. Pour éviter tout déversement excessif d'huile, ne desserrez pas davantage le bouchon. Sautez les étapes 6 à 8 et passez à l'étape 9.
- Si aucun écoulement d'huile ne se produit lorsque le bouchon est desserré, retirez le bouchon. Puis, vérifiez le niveau d'huile et faites l'appoint (si nécessaire) comme décrit aux étapes 6 à 8.

6. Vérifiez le niveau d'huile dans l'orifice de vidange/remplissage. Lorsque le réservoir est plein, le niveau d'huile atteint le haut de l'orifice.

7. Si le niveau d'huile est bas, ajoutez lentement de l'huile Enerpac HF via l'orifice de vidange/remplissage, jusqu'à ce que le niveau d'huile atteigne le haut de l'orifice.

8. Retirez tous les résidus ou toutes les particules métalliques du bouchon du réservoir d'huile (celui-ci est magnétique).

9. Remplacez et serrez fermement le bouchon.

10. À l'aide d'un chiffon propre, essuyez le corps du coupe-barre, la poignée et le moteur afin de supprimer toutes traces d'huile de ces surfaces.

11. Connectez l'outil à l'alimentation AC. Effectuez plusieurs cycles à vide pour vérifier le bon fonctionnement du piston avant de le remettre en service.

10.5.3 Changement d'huile

AVIS La procédure de changement d'huile est très détaillée et prend beaucoup de temps. Elle ne doit être effectuée que par un technicien qualifié dans un centre de service autorisé Enerpac. Une exécution incorrecte de la procédure est susceptible d'entraîner un remplissage incomplet du réservoir d'huile, pouvant entraîner une cavitation, une entrée d'air, des performances réduites et des dommages à la pompe.

Le changement d'huile doit être effectué comme décrit dans les étapes suivantes. Reportez-vous aux Images 8A à 8E :

1. Remplissez un pichet verseur propre avec de l'huile Enerpac HF. Placez le pichet de côté pour une utilisation ultérieure.
2. Munissez-vous d'une barre métallique épaisse et souple (environ 6,4 mm [1/4 po] d'épaisseur minimum). Mettez la barre de côté pour une utilisation ultérieure.

AVIS La barre sélectionnée doit être facile à couper sans être fragile. Le matériau de la barre doit être suffisamment souple pour que la barre ne se brise pas avant d'être complètement coupée. La barre sera plus tard partiellement coupée afin qu'elle puisse se loger entre les mâchoires du coupe-barre sans être complètement coupée, le piston sera sorti d'une distance légèrement inférieure à sa course maximale.

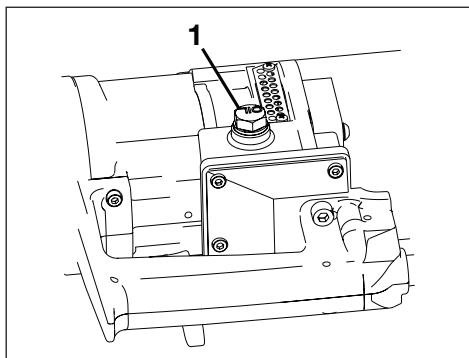

Image 8A, Bouchon du réservoir d'huile (1)

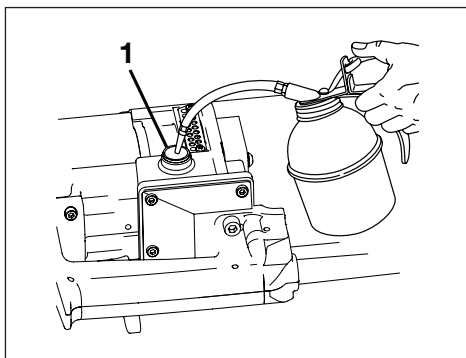

Image 8D, Ajout d'huile via l'orifice de remplissage du réservoir (1)

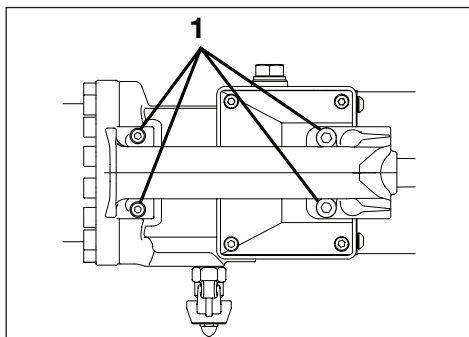

Image 8B, Vis de poignée (1)

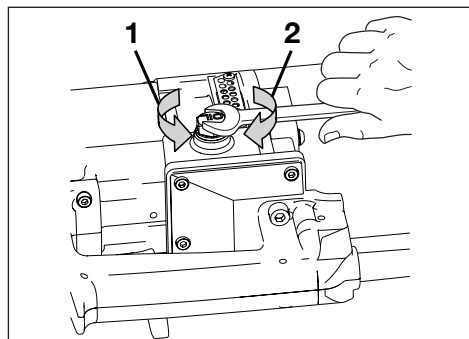

Image 8C, bouchon du réservoir d'huile - Desserré (1) et serré (2)

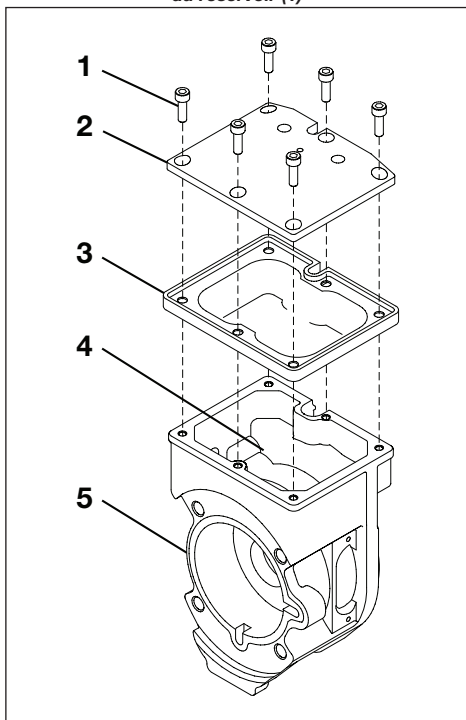

Image 8E, vis (1), couvercle de membrane (2), membrane (3), ouverture de membrane (4) et réservoir (5)

Image 8, Entretien du circuit hydraulique

3. Débranchez le coupe-barre de l'alimentation secteur pour éviter le démarrage accidentel du moteur pendant les étapes suivantes.
4. Placez l'outil en position verticale, sur une surface de travail stable et plane, la poignée orientée vers le haut. Placez un récipient adapté sous l'outil afin de récupérer les éventuelles fuites d'huile.
5. Pour éviter toute contamination, retirez l'éventuelle poussière accumulée ainsi que toute saleté du bouchon du réservoir d'huile, du couvercle de la membrane et de la zone environnante.

AVIS Lorsque la poignée est retirée, les fils de l'interrupteur marche-arrêt de la gâchette restent reliés au moteur électrique. Prenez soin de ne pas tirer sur les fils ou de les étirer lorsque vous enlevez la poignée ou lorsque vous effectuez la procédure de changement d'huile.

6. Retirez les vis qui maintiennent la poignée de l'outil en place. Retirez délicatement la poignée de l'outil pour accéder au couvercle de la membrane. Le câblage de la poignée de l'outil reste connecté, il convient donc de faire attention à ne pas l'endommager.

AVIS Un petit déversement d'huile hydraulique peut se produire lorsque le couvercle de la membrane est retiré à l'étape suivante. Récupérez cette huile dans un récipient adapté ou à l'aide d'un chiffon propre. Éliminez l'huile récupérée conformément à la réglementation applicable.

7. Ôtez le couvercle de la membrane en retirant les six vis de fixation.
8. Retirez la membrane par l'ouverture.
9. Videz complètement l'huile usée du coupe-barre par l'ouverture d'accès à la membrane, en le retournant et en utilisant un système d'extraction d'huile adapté (pompe d'aspiration d'huile usagée) si nécessaire, afin qu'il ne reste plus d'huile dans le réservoir.

AVIS Éliminez l'huile récupérée conformément à la réglementation applicable.

10. Une fois toute l'huile évacuée, positionnez l'outil, ouverture de membrane vers le haut.

AVIS Utilisez uniquement de l'huile Enerpac HF neuve dans l'étape suivante. L'utilisation d'autres huiles est susceptible d'entraîner des dommages à l'outil et d'annuler la garantie du produit Enerpac.

11. En utilisant le pichet d'huile préparé à l'étape 1, ajoutez lentement de l'huile Enerpac HF neuve via l'ouverture de la membrane jusqu'à ce que celle-ci soit presque pleine.

AVERTISSEMENT Pour éviter toute blessure grave, éloignez-vous de la tête de coupe et des lames pendant les procédures suivantes. Portez des gants en caoutchouc afin d'éviter tout contact avec l'huile. Portez une protection oculaire et un masque afin d'éviter d'éventuelles blessures causées par les éclaboussures d'huile.

AVERTISSEMENT Dans les étapes suivantes, l'outil doit être actionné avec la poignée séparée du corps de l'outil. Soyez extrêmement prudent pour éviter les blessures pendant les procédures d'entretien.

12. Connectez le coupe-barre à l'alimentation secteur.
13. Couvrez l'ouverture de la membrane avec une main protégée par un gant en caoutchouc pour aider à éviter les éclaboussures d'huile.
14. Amorcez la pompe en appuyant sur la gâchette et en la relâchant par à-coups. Pendant ce processus, vérifiez le niveau d'huile dans l'ouverture de la membrane et ajoutez de l'huile (si nécessaire) pour maintenir le réservoir rempli. Un réservoir non plein est susceptible d'entraîner un phénomène de cavitation et une défaillance de la pompe. La pompe est amorcée lorsque le piston commence à sortir.

AVIS Pendant l'amorçage, l'huile peut entraîner de l'air et prendre un aspect mousseux. Ce phénomène est normal.

15. Continuez à appuyer et à relâcher la gâchette pendant que le piston sort. Pendant cette partie de la procédure, n'ajoutez pas d'huile, mais vérifiez que la pompe n'en manque pas. Continuez jusqu'à ce que le piston soit sorti d'environ la moitié de sa course.

AVIS Au cours des étapes suivantes, reportez-vous à la Figure 5 pour en savoir plus sur les positions du levier de déverrouillage du piston.

16. Tout en couvrant l'ouverture de la membrane avec une main protégée par un gant en caoutchouc, rentrez doucement le piston en desserrant lentement le levier de déverrouillage du piston jusqu'à la position 2.
17. Déplacez le levier de déverrouillage du piston jusqu'à la position 1 et serrez.
18. Placez la barre de métal souple (voir l'étape 2) dans la tête de coupe.
19. Appuyez sur le bouton marche/arrêt et relâchez-le par à-coups jusqu'à ce que le piston soit sorti aussi loin que possible, mais avant la coupe complète et qu'il ne se rétracte. La lame mobile se loge dans la barre, empêchant le piston de se rétracter. Cette procédure est nécessaire car le mécanisme de coupe peut ne pas maintenir le piston en position partiellement sorti pendant le remplissage d'huile dans les étapes suivantes.

AVIS Si vous coupez complètement la barre, essayez à nouveau à un autre endroit, en coupant aussi loin que possible sans faire une coupe complète.

20. Débranchez le coupe-barre de l'alimentation secteur pour éviter le démarrage accidentel du moteur pendant les étapes suivantes.
21. Ajoutez de l'huile via l'ouverture de la membrane jusqu'à ce qu'elle soit presque pleine.
22. Installez lentement la membrane via l'ouverture. Cette manœuvre entraîne une fuite d'huile au niveau de la membrane.
23. Placez le couvercle de la membrane et serrez fermement les six vis de fixation.
24. Réinstallez la poignée de l'outil. Assurez-vous que les fils électriques ne sont pas pincés entre le corps de l'outil et la poignée.

25. Déplacez le levier de déverrouillage du piston en position 2 pour rétracter le piston. Si le piston est bloqué, utilisez la barre pour le repousser manuellement jusqu'à ce qu'il se rétracte.
26. Retirez la barre de métal souple de la tête de coupe. Ne jetez pas la barre. Elle sera utilisée à nouveau plus tard dans cette procédure.
27. Déplacez le levier de déverrouillage du piston jusqu'à la position 1 et serrez.
28. Connectez le coupe-barre à l'alimentation secteur.

AVERTISSEMENT Pour éviter toute blessure grave, éloignez-vous de la tête de coupe et des lames pendant les procédures suivantes.

29. Démarrez le coupe-barre et effectuez plusieurs cycles de manoeuvre avancée/rétraction du piston. Assurez-vous que le piston est complètement rétracté une fois terminé.

AVIS Orientez le bouchon du réservoir d'huile vers le haut, et maintenez-le ainsi jusqu'à ce qu'il soit installé pour la dernière fois. Le non-respect de cette consigne est susceptible d'entraîner le piégeage d'air dans le réservoir. Cela peut nécessiter une attention particulière lors de l'utilisation de la barre de métal souple.

30. Attendez plusieurs heures (de préférence toute une nuit) avant d'utiliser le coupe-barre pour permettre à l'air piégé de se séparer de l'huile.
31. Placez la barre de métal souple (voir l'étape 2) dans la tête de coupe.
32. Appuyez sur le bouton marche/arrêt et relâchez-le par à-coups jusqu'à ce que le piston soit sorti aussi loin que possible, mais avant la coupe complète et qu'il ne se rétracte. La lame mobile se loge dans la barre, empêchant le piston de se rétracter. Cette procédure est nécessaire car le mécanisme de coupe peut ne pas maintenir le piston en position partiellement sorti pendant la vérification du niveau d'huile.

AVIS Si vous coupez complètement la barre, essayez à nouveau à un autre endroit, en coupant aussi loin que possible sans faire une coupe complète.

33. Débranchez le coupe-barre de l'alimentation secteur pour éviter le démarrage accidentel du moteur pendant les étapes suivantes.
34. Desserrez et retirez le bouchon du réservoir d'huile. Vérifiez le niveau d'huile dans l'orifice de vidange/remplissage d'huile. Si le niveau d'huile a baissé, ajoutez de l'huile Enerpac HF jusqu'à ce que le niveau d'huile atteigne le haut de l'orifice.
35. Remplacez et serrez fermement le bouchon.
36. Déplacez le levier de déverrouillage du piston en position 2 pour rétracter le piston. Si le piston est bloqué, utilisez la barre pour le repousser manuellement jusqu'à ce qu'il se rétracte.
37. À l'aide d'un chiffon propre, essuyez le corps du coupe-barre, la poignée et le moteur afin de supprimer toutes traces d'huile de ces surfaces.

38. Connectez le coupe-barre à l'alimentation secteur. Effectuez plusieurs cycles à vide pour vérifier le bon fonctionnement du piston avant de le remettre en service.

10.6 Remplacement de lame



• **Débranchez toujours le coupe-barre de l'alimentation CA avant d'entamer la procédure de remplacement des lames. Le non-respect de cette consigne est susceptible d'entraîner un risque de démarrage accidentel lors du remplacement de la lame. Il existe un risque de blessures graves.**

• **Faites extrêmement attention lorsque vous retirez ou posez les lames. Les lames peuvent être très coupantes, même usées. Afin d'éviter toute blessure des mains, portez un équipement de protection individuelle (EPI) adapté et évitez tout contact avec les bords coupants.**

10.6.1 Usure de la lame

L'utilisation de lames usées réduit l'efficacité du coupe-barre et peut générer des contraintes latérales sur le vérin, entraînant un risque de dommage à l'outil. Une surchauffe du moteur peut également se produire.

Remplacez immédiatement les lames si vous remarquez qu'elles sont usées et/ou endommagées ou si vous remarquez une dégradation des performances de coupe.

AVIS Les lames ne sont pas aiguisables et doivent être remplacées lorsqu'elles sont usées. Afin d'assurer des performances de découpe optimales, il est recommandé de remplacer simultanément la lame mobile et la lame fixe.

10.6.2 Remplacement de la lame fixe

Procédez comme suit pour remplacer la lame fixe. Reportez-vous à l'Image 9, éléments 1 et 2.

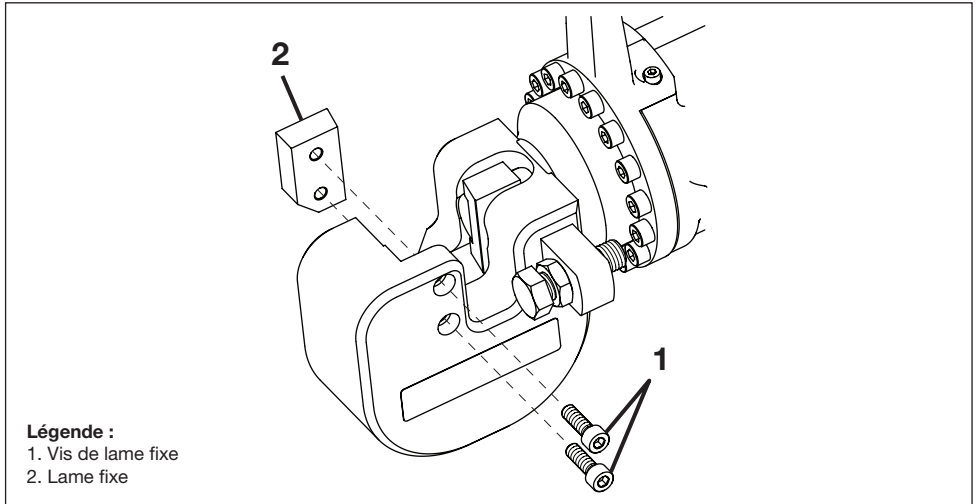

Image 9, Remplacement de la lame fixe

1. Assurez-vous que le piston du coupe-barre est entièrement rétracté. Dans le cas contraire, démarrez l'outil et effectuez des manoeuvres du piston jusqu'à ce qu'il soit complètement rétracté.
2. Débranchez le coupe-barre de l'alimentation secteur pour éviter le démarrage accidentel du moteur pendant les étapes suivantes.
3. Placez l'outil horizontalement sur une surface de travail stable, la poignée orientée vers le haut.
4. Retirez les vis de la lame fixe.
5. Retirez la lame fixe usée et remplacez-la par une neuve.
6. Fixez la lame fixe neuve à l'aide des deux vis neuves fournies. Appliquez du frein filet Loctite 243 (ou équivalent) sur le filet des vis. Serrez au couple de 25 Nm [18 ft-lb].
7. Vérifiez le bon fonctionnement du coupe-barre avant de le remettre en service.

10.6.3 Remplacement de la lame mobile

Procédez comme suit pour remplacer la lame mobile : Reportez-vous à l'Image 10, éléments 1, 2 et 3.

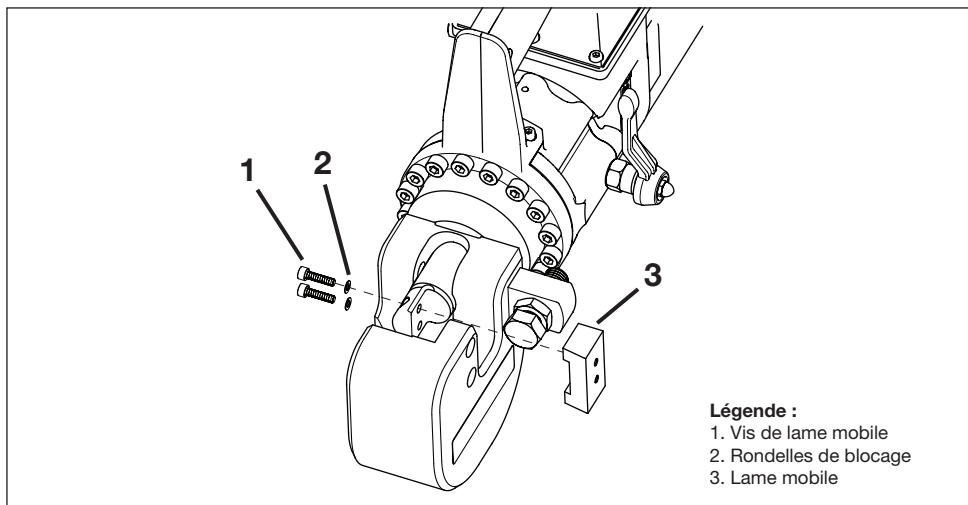

Image 10, Remplacement de la lame mobile

1. Assurez-vous que le piston du coupe-barre est entièrement rétracté. Dans le cas contraire, démarrez l'outil et effectuez des manœuvres du piston jusqu'à ce qu'il soit complètement rétracté.

AVIS Si le piston ne se rétracte pas à l'étape 1, déplacez le levier de déverrouillage jusqu'à la position 2 et rétractez manuellement le piston. Voir les instructions à la Section 8.2. Voir également l'Image 5.

2. Débranchez le coupe-barre de l'alimentation secteur pour éviter le démarrage accidentel du moteur pendant les étapes suivantes.

3. Placez l'outil horizontalement sur une surface de travail stable, la poignée orientée vers le haut.

4. Retirez les vis de la lame mobile et les rondelles de blocage.

5. Retirez la lame mobile usée et remplacez-la par une neuve.

AVIS Le cas échéant, utilisez un tournevis ou une petite barre faisant levier pour soulever la lame mobile usée de la surface de contact avec le piston.

6. Fixez la lame mobile neuve à l'aide des vis et des rondelles de blocage neuves fournies avec la lame neuve. Appliquez du frein filet Loctite 683 (ou équivalent) sur le filet des vis. Serrez au couple de 5,98 Nm [52,9 in-lbs].

7. Si le levier de déverrouillage du piston est en position 2, placez-le en position 1 pour permettre un fonctionnement normal. Voir les instructions à la Section 8.2. Voir également l'Image 5.

8. Vérifiez le bon fonctionnement du coupe-barre avant de le remettre en service.

11.0 NETTOYAGE DE LA ZONE DU PISTON

AVERTISSEMENT Débranchez toujours le coupe-barre de l'alimentation secteur avant de nettoyer la zone du piston ou avant de le rétracter manuellement. Le non-respect de cette consigne est susceptible d'entraîner un risque de démarrage accidentel lors du nettoyage. Il existe un risque de blessures graves.

11.1 Nettoyage et inspection

- Maintenez la zone du piston propre afin de vous assurer que le piston revienne complètement après avoir atteint sa butée de course maximale.
- Enlevez la saleté ou les débris accumulés au niveau de la tête de coupe, du piston et de la lame mobile.

11.2 Rétraction manuelle du piston

Le piston peut ne pas se rétracter complètement si des débris sont coincés sous ou sur les côtés du piston et de la lame mobile.

Dans une telle situation, il peut être nécessaire de rétracter manuellement le piston dans le vérin pour ramener le piston à la position « origine ».

Reportez-vous aux étapes suivantes. Voir l'Image 11 :

1. Débranchez le coupe-barre de l'alimentation secteur pour éviter le démarrage accidentel du moteur pendant les étapes suivantes.
2. Placez le coupe-barre horizontalement sur une surface de travail stable.
3. Déplacez le levier de déverrouillage du piston vers la gauche jusqu'à la position 2. Voir l'image 11.

4. À l'aide d'un morceau de barre d'acier, poussez manuellement le piston dans le corps du coupe-barre jusqu'à le ramener à la position d'origine. Voir l'Image 11, élément 3. Cela doit permettre de déloger la saleté ou tout autre corps étranger susceptible d'empêcher la rétraction du piston pendant le fonctionnement normal.

5. Déplacez le levier de déverrouillage du piston vers la droite jusqu'à la position 1. Voir l'image 11.

6. Connectez l'outil à l'alimentation AC. Appuyez rapidement à plusieurs reprises sur la gâchette jusqu'à ce que le piston s'avance d'environ 19 mm [3/4 pouce].

7. Débranchez le coupe-barre de l'alimentation secteur pour éviter le démarrage accidentel du moteur pendant les procédures de nettoyage lors des étapes suivantes.

8. Nettoyez la partie exposée du piston. Enlevez les débris, les copeaux ou la saleté de cette zone. Voir l'Image 11, élément 1.

9. Raccordez le coupe-barre à l'alimentation CA et vérifiez son bon fonctionnement. Vérifiez que le piston retourne automatiquement à la position « origine » après qu'il soit arrivé en butée de sortie et que le bouton marche/arrêt soit relâché.

AVIS Si le piston ne se rétracte toujours pas complètement après avoir effectué la procédure de nettoyage décrite précédemment, le coupe-barre doit être inspecté et réparé par un centre de service agréé Enerpac.

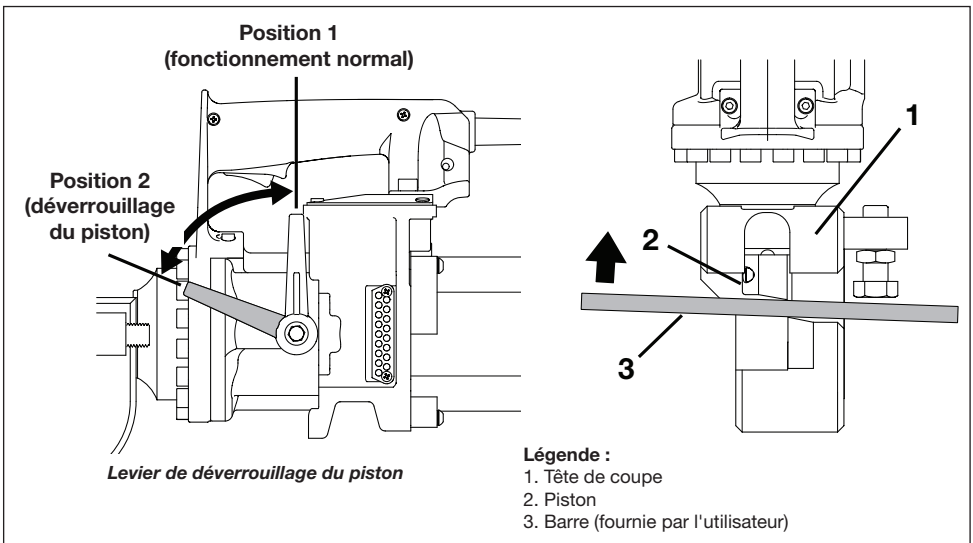

Image 11, Procédure de rétraction manuelle du piston

12.0 STOCKAGE

12.1 Consignes de stockage

En cas de stockage du coupe-barre pendant une période prolongée :

- Débranchez la pompe de l'alimentation secteur.
- Nettoyez très soigneusement le coupe-barre. Éliminez toutes traces de poussière ou de saleté. Séchez l'outil après avoir terminé les procédures de nettoyage.
- Lubrifiez les surfaces métalliques à l'aide d'un chiffon propre imbibé d'huile pour assurer une protection supplémentaire contre la corrosion pendant le stockage.
- Stockez le coupe-barre dans un local sec et propre, accessible uniquement au personnel autorisé.

12.2 Remise en service (après stockage)

Procédez comme suit après une longue période d'inutilisation ou de stockage du coupe-barre :

- Vérifiez le niveau d'huile hydraulique et faites l'appoint si nécessaire. Reportez-vous aux instructions de la section 10.5.2
- Inspecter l'outil à la recherche d'éventuelles fuites. Effectuez les réparations nécessaires.
- Enlevez toute trace d'huile (le cas échéant) sur la poignée et sur les autres pièces servant à la tenue.
- Enlevez toute trace d'huile sur les surfaces métalliques.
- Vérifiez le bon état du cordon d'alimentation et de la fiche.
- Vérifiez l'absence de dommage sur le corps du coupe-barre (incluant le moteur électrique).
- Inspectez l'outil à la recherche de pièce manquante, abîmée ou mal installée.
- Assurez-vous que les vis, écrous, boulons et autres éléments de fixation sont fermement vissés. Remplacez, réparez ou resserrez les composants selon les besoins.
- Connectez l'outil à l'alimentation AC. Effectuez plusieurs cycles à vide pour vérifier le bon fonctionnement du piston avant de le remettre en service.

13.0 DÉPANNAGE

Reportez-vous aux tableaux de dépannage (2 et 3) pour consulter la liste des problèmes les plus courants, des causes possibles et des solutions.

Pour toute réparation, veuillez contacter le Centre de réparation agréé Enerpac. L'inspection et les réparations doivent uniquement être effectuées par un centre de services agréé par Enerpac ou par tout autre centre de réparation d'outillage hydraulique qualifié.

Tableau 2 - Tableau de dépannage, composants électriques du coupe-barre

Symptôme	Cause possible	Solution	Niveau entretien
1. Le moteur ne démarre pas.	Pas d'alimentation électrique CA.	Vérifier l'alimentation électrique et le disjoncteur ou les fusibles.	Opérateur
	Cordon d'alimentation CA usé ou coupé.	Remplacez le vieux cordon par un cordon neuf de mêmes caractéristiques.	Centre d'entretien
	Interrupteur marche/arrêt usé ou défectueux.	Remplacer l'interrupteur.	Centre d'entretien
	Enroulements du rotor du moteur défectueux.	Remplacer le rotor et le collecteur.	Centre d'entretien
	Enroulements du stator du moteur défectueux.	Remplacer le moteur.	Centre d'entretien
2. Le moteur surchauffe.	Tension trop faible.	Vérifier l'alimentation CA.	Opérateur
	Les fentes de ventilation du moteur sont obstruées.	Éliminer toute saleté ou tout corps obstruant les fentes de ventilation du moteur.	Opérateur
	Lame fixe et/ou mobile usée.	Remplacer les lames si elles sont usées ou endommagées.	Opérateur
	Balais du moteur usés.	Remplacer les balais du moteur en cas d'usure (inférieur à 5 mm [0,2 po] de long).	Centre d'entretien
	Collecteur usé.	Remplacer le rotor et le collecteur.	Centre d'entretien
	Ventilateur du moteur endommagé.	Remplacer le ventilateur du moteur.	Centre d'entretien
	Enroulements du moteur sales.	Nettoyer les enroulements.	Centre d'entretien
	Paliers de moteur usés.	Remplacer les paliers du moteur.	Centre d'entretien
	Enroulements du rotor du moteur endommagés.	Remplacer le rotor et le collecteur.	Centre d'entretien
	Enroulements du stator du moteur endommagés.	Remplacer le moteur.	Centre d'entretien
3. Le moteur ne s'arrête pas lorsque l'interrupteur est relâché.	Interrupteur marche/arrêt défectueux.	Remplacer l'interrupteur.	Centre d'entretien
	Autre problème électrique.	Dépanner et réparer le circuit électrique.	Centre d'entretien
4. Perturbations électromagnétiques dans le circuit électrique.	Défaut dans le filtre EMI.	Remplacer le filtre EMI.	Centre d'entretien
	Balais du moteur usés.	Remplacer les balais du moteur en cas d'usure (inférieur à 5 mm [0,2 po] de long).	Centre d'entretien
	Collecteur usé.	Remplacer le rotor et le collecteur.	Centre d'entretien

(Se reporter au Tableau 3 pour le dépannage des composants hydrauliques.)

Tableau 3 - Tableau de dépannage, composants hydrauliques du coupe-barre

Symptôme	Cause possible	Solution	Niveau entretien
1. Le piston n'avance pas.	Retour du piston incomplet	Rétracter manuellement le piston	Opérateur
	Niveau d'huile hydraulique faible.	Vérifier le niveau d'huile. Faire l'appoint si nécessaire.	Opérateur
	Levier de déverrouillage du piston desserré.	Levier de déverrouillage du piston serré.	Opérateur
	La vanne de rétraction automatique reste ouverte du fait de la présence de saletés accumulées.	Éliminer les saletés accumulées.	Centre d'entretien
	La vanne de rétraction automatique ne fonctionne pas.	Remplacer la vanne.	Centre d'entretien
	La soupape de sécurité est sale ou doit être remplacée.	Nettoyer ou remplacer la soupape de sécurité.	Centre d'entretien
2. Le piston ne sort pas complètement et/ou le mouvement est saccadé.	Niveau d'huile hydraulique faible.	Vérifier le niveau d'huile. Faire l'appoint si nécessaire.	Opérateur
	Bulles d'air dans le circuit hydraulique.	Effectuer plusieurs cycles de manoeuvre complets de l'outil pour purger l'air. Vérifier le niveau d'huile hydraulique et faire l'appoint si nécessaire.	Opérateur
	Soupape de sécurité ouverte.	Nettoyer ou remplacer la soupape de sécurité.	Centre d'entretien
	Joint de piston usé.	Remplacer le joint du piston.	Centre d'entretien
	Dysfonctionnement de la pompe.	Réparer ou remplacer la pompe.	Centre d'entretien
3. La force de l'outil est insuffisante.	Soupape de sécurité ouverte.	Nettoyer ou remplacer la soupape de sécurité.	Centre d'entretien
	Joint de piston usé.	Remplacer le joint du piston.	Centre d'entretien
	Dysfonctionnement de la pompe.	Réparer ou remplacer la pompe.	Centre d'entretien
4. Retour du piston incomplet	Saleté entre le piston et l'outil.	Faire sortir le piston jusqu'en fin de course, déconnecter l'alimentation CA et retirer la saleté accumulée.	Opérateur
	Ressort de rappel du piston cassé.	Remplacer le ressort de rappel du piston.	Centre d'entretien
5. Le piston ne se rétracte pas automatiquement.	Le piston n'a pas atteint sa course max.	Faire sortir complètement le piston et vérifier qu'il repart.	Opérateur
	Des débris sont coincés sous ou sur les côtés du piston.	Rétracter manuellement le piston en suivant la procédure de la section 11.2, puis nettoyer la zone du piston.	Opérateur
	La vanne de rétraction automatique ne fonctionne pas.	Remplacer la vanne.	Centre d'entretien
	Ressort de rappel du piston cassé.	Remplacer le ressort de rappel du piston.	Centre d'entretien
6. Fuite d'huile du bouchon du réservoir.	Membrane du réservoir défectueuse.	Remplacer la membrane du réservoir.	Centre d'entretien

(Se reporter au Tableau 2 pour le dépannage des composants électriques.)

ENERPAC 

WWW.ENERPAC.COM