

EXTRACTEUR À GRIFFES AVEC VERROUILLAGE HYDRAULIQUE 100 TON.

LA MÉTHODE SÛRE ET EFFICACE POUR EXTRAIRE
DE LARGES COMPOSANTS MONTÉS SUR ARBRE



SÉRIE LGH

ENERPAC 

▼ LGH3100E



La méthode sûre et efficace pour extraire de larges composants montés sur arbre

- **Mouvement synchrone des mâchoires de préhension facilitant l'alignement des trois mâchoires lors de leur installation sur la pièce de travail à extraire**
- **Mâchoires à verrouillage pour une accroche 100 % sûre**
- **La force hydraulique appliquée accroît la capacité d'extraction, améliore le contrôle du processus d'extraction et réduit la fatigue de l'opérateur**
- **Aucun besoin de couper, chauffer ou brûler les composants pour les retirer : l'environnement de travail est ainsi plus sûr et l'équipement risque moins d'être endommagé**
- **Chariot roulant ergonomique avec larges roues pivotantes industrielles**
- **Action fluide de la table élévatrice : le vérin de levage à commande hydraulique présent sur le chariot permet de lever l'extracteur à une hauteur centrale de 699 à 1679 mm**
- **Monté sur un chariot stable doté d'une large base. Des poches sont incluses pour permettre l'utilisation d'un chariot élévateur**
- **Intègre une pompe électrique à deux étages de la série ZE3, avec télécommande pour un contrôle ultra précis du processus d'extraction.**



Adaptateurs à pousser

L'extracteur à griffes LGH3100 comprend deux adaptateurs à pousser.

Longueur (mm)	Diamètre (mm)	Référence
250	90	LGH100K6
450	90	LGH100K7



Manomètre intégré

L'extracteur à griffes LGH3100 est équipé d'un manomètre standard, intégré au tableau de commande.



◀ LGH3100 utilisé pour extraire une roue ferroviaire de l'essieu.

Extracteur à griffes avec verrouillage hydraulique 100 tonnes



LGH3100, extracteur à griffes 100 tonnes

L'extracteur LGH3100 constitue la solution idéale pour extraire roues, pignons, paliers et autres pièces semblables de moyennes et larges dimensions montées sur arbre.

Son système de fermeture à auto-centrage « Lock-Grip » permet d'actionner toutes les mâchoires en même temps, ce qui facilite la mise en place et l'utilisation de l'extracteur par l'opérateur.

La conception à 3 mâchoires de l'extracteur LGH3100 permet de le convertir en extracteur à 2 mâchoires pour les endroits ne présentant que peu de dégagement.

REMARQUE : la capacité de la configuration à 2 mâchoires est de 70 tonnes (622 kN).



IMPORTANT !

Toujours porter des lunettes et des gants de sécurité pour utiliser les extracteurs.

Série LGH



Capacité :

90,8 tonnes (931 kN)

Portée maximale :

1220 mm

Plage d'écartement :

730 - 1985 mm

Pression de service maximale :

700 bars

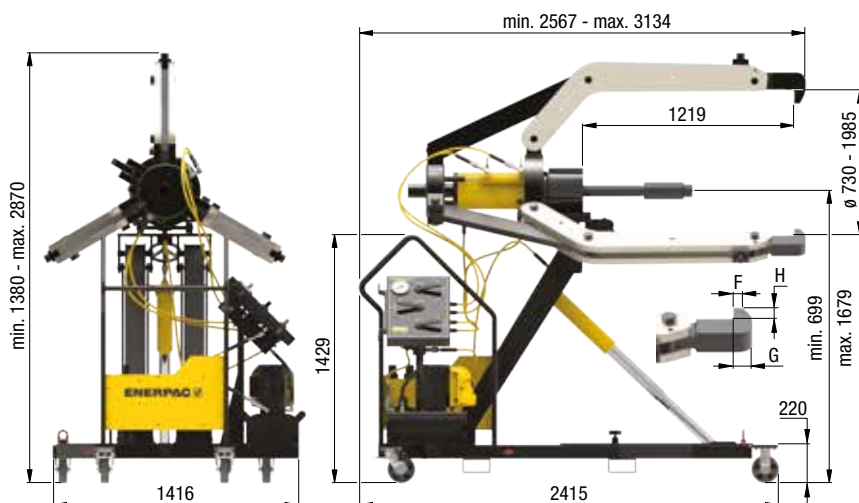

Protège-pointes

La tige du vérin de poussée nécessite l'utilisation d'un protège-pointe. Si l'extrémité de l'arbre comporte un trou central taraudé, utilisez le protège-pointe

avec tête **LGH100K4**.

Si l'extrémité de l'arbre ne comporte aucun trou central taraudé, utilisez le protège-pointe plat **LGH100K5**.

L'un de ces deux protecteurs doit être utilisé sur la tige du vérin de poussée.

Référence	Description
LGH100K4	Kit de protège-pointe
LGH100K5	Kit de protège-pointe plat

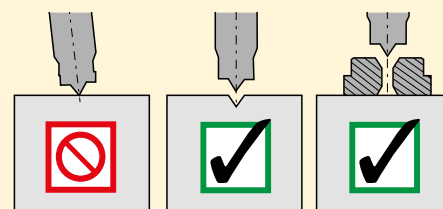

Nombre de mâchoires *	Portée maximale (mm)	Plage d'écartement (mm)	Capacité tonnes (kN)	Référence	Pompe électrique (V - ph - Hz)	Course du vérin (mm)	Largeur des mâchoires F (mm)	Dégagement de la tête G (mm)	Profondeur de la tête H (mm)	(kg)
3	1220	730 - 1985	90,8 (931)	LGH3100E	230 - 1 - 50	257	30,6	68	78	1360
3	1220	730 - 1985	90,8 (931)	LGH3100B	115 - 1 - 60	257	30,6	68	78	1360

* Possibilité de le convertir en extracteur à 2 mâchoires pour les endroits ne présentant que peu de dégagement.

La capacité de la configuration à 2 mâchoires est de 70 tonnes (622 kN).



L'OUTIL ADAPTÉ FAIT TOUTE LA DIFFÉRENCE

Enerpac propose une gamme complète d'extracteurs avec la plus large gamme de tailles, de capacités et de styles. Que votre application nécessite un système mécanique, hydraulique ou le système breveté Lock-Grip, Enerpac peut satisfaire vos exigences.

Fabriqués à partir d'alliages d'acier à haute résistance, vous pouvez compter sur les extracteurs Enerpac pour garantir des années de fonctionnement sans problème, même dans les environnements les plus difficiles.

DES OUTILS D'ÉLITE. POUR L'ÉLITE DES PROFESSIONNELS.



Ensembles extracteurs,
série BHP



Extracteurs à griffes,
série BHP



Extracteur à tirants,
série BHP



Extracteurs intérieurs & colliers,
série BHP



Extracteurs Lock-Grip à griffes
mécaniques et hydrauliques,
séries LGM et LGH



Extracteurs de goupilles
hydrauliques, série PPH



Ensembles extracteurs Lock-Grip
hydrauliques, série LGHMS



Extracteurs Lock-Grip à griffes
hydrauliques 100 ton., série LGH



Ensembles pour la maintenance,
série MS



Boîte à outils d'entretien à roulettes,
série SCTB



Pompes hydrauliques sans fil,
séries SC, XC2, ZC3



Tendeur hydraulique de rails,
série RP

ENERPAC 

enerpac.com