

▼ De gauche à droite: ZE3304ME-K, ZE4110DE-FHR



- Haut rendement, pompe à un ou deux étages – débit et pression by-pass plus élevés, moins d'échauffement et consommation électrique 18% inférieure à celle d'une pompe comparable
- Boîtier électrique moulé en matériaux à haute résistance, conçu pour environnement industriel rude, protège l'électronique, l'alimentation et l'affichage digital
- Protection et classe d'isolation IP54
- Affichage digital rétro éclairé, affiche les paramètres de fonctionnement de la pompe et permet d'effectuer le diagnostic avec une facilité de lecture jamais offerte à ce jour sur une pompe industrielle (de série sur pompe avec distributeurs électriques, en option sur autres modèles)
- Moteur électrique industriel cartérisé, refroidi par ventilateur, augmente la durée de vie, convient pour environnement industriel rude
- Avec distributeurs manuels et électriques, limiteur de pression incorporé réglable par l'utilisateur. Orifices de sortie 3/8" NPTF
- Sur tous les moteurs électriques, protection en acier du ventilateur
- Voyant de niveau d'huile plein sur les réservoirs 9,8, 19,8 et 39 litres, indicateurs de niveau d'huile sur les réservoirs de 4,6 et 6,8 litres.
- Mise à l'air avec filtre 40 Microns et système anti fuite
- Réservoirs acier.



◀ Traction de roue de rail à l'aide d'un vérin en aluminium RACH alimenté par une pompe de la série ZE.

Série ZE

Capacité du réservoir :

4,6 à 39 litres

Débit à la pression nominale :

0,55 à 2,73 l/min

Puissance du moteur :

0,75 à 5,60 kW

Pression de travail maximale :

700 bars

Z Solides,
fiabes et
innovantes
CLASS



Tableau des vitesses

Pour déterminer à quelle vitesse la pompe choisie va actionner le vérin, voir le tableau des vitesses pompe-vérin dans les « Pages Jaunes ».

Page: 405



Distributeurs avec blocage

Pour applications demandant un maintien positif de la charge, les distributeurs des séries VM (VM32 excepté) sont disponibles avec un clapet anti-retour piloté **VM33L** et **VM43L**. Celui-ci provoque le blocage hydraulique de la charge jusqu'à ce que le distributeur se trouve placé en position retour.



Pompes à retour assisté avec distributeur technologie venturi

Pour améliorer la productivité et la rétraction des pistons, Enerpac propose des configurations de distributeurs conçues pour accélérer les vitesses de rétraction des vérins. Les pompes de la série ZU4 et ZE sont dotées avec **distributeurs de la technologie venturi** pour faciliter le retour plus rapide par gravité des vérins simple effet.

Page: 122

Série ZE, spécifications et dimensions

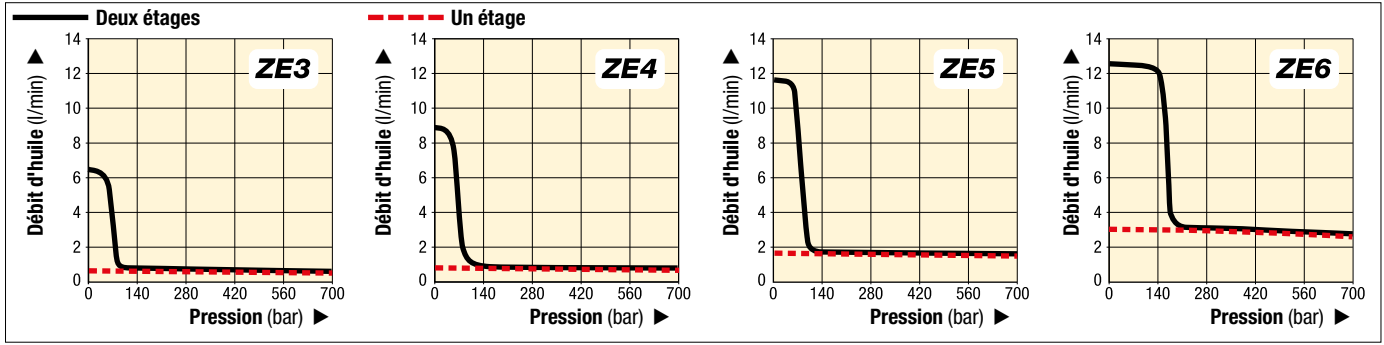

▼ POMPES SÉRIES ZE TABLEAU DE PERFORMANCE

Série	Débit d'huile * (l/min)				Pompe	Taille réservoir (litres)	Puis- sance moteur (kW)	Plage réglage limiteur de pression (bar)	Niveau sonore (dBA)
	Basse pression à 7 bar	Basse pression à 50 bar	Haute pression à 350 bar	Haute pression à 700 bar					
ZE3	0,59	0,59	0,57	0,55	Un étage	4,6 - 6,8 - 9,8	0,75	70-700	75
	6,15	5,26	0,57	0,55	Deux étages	19,8 - 39			
ZE4	0,87	0,87	0,84	0,82	Un étage	4,6 - 6,8 - 9,8	1,12	70-700	75
	8,88	8,20	0,84	0,82	Deux étages	19,8 - 39			
ZE5	1,75	1,72	1,68	1,64	Un étage	9,8 - 19,8 - 39	2,24	70-700	75
	11,61	11,27	1,68	1,64	Deux étages	9,8 - 19,8 - 39			
ZE6	3,00	2,94	2,86	2,73	Un étage	9,8 - 19,8 - 39	5,60	70-700	80
	12,29	12,15	2,86	2,73	Deux étages	9,8 - 19,8 - 39			

* Débit et vitesse du moteur à 50 Hz. Le débit et la vitesse du moteur à 60 Hz correspondent aux 6/5 de ces valeurs.

i **Un ou deux étages**
 Choisir une pompe à un étage pour des applications exigeant un débit constant quelle que soit la pression, par exemple pour les essais.
 Les pompes à deux étages possèdent un débit plus élevé à basse pression pour une avance plus rapide vers la position de travail, pour réduire la durée des cycles et augmenter la productivité.

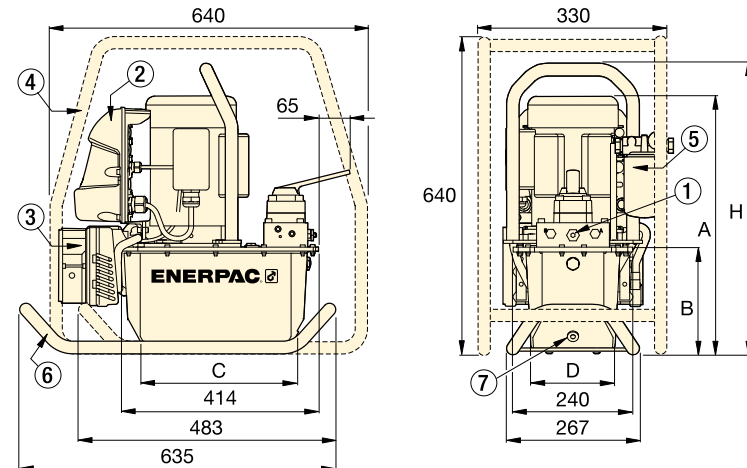

Série ZE avec réservoir 4,6 - 6,8 litres

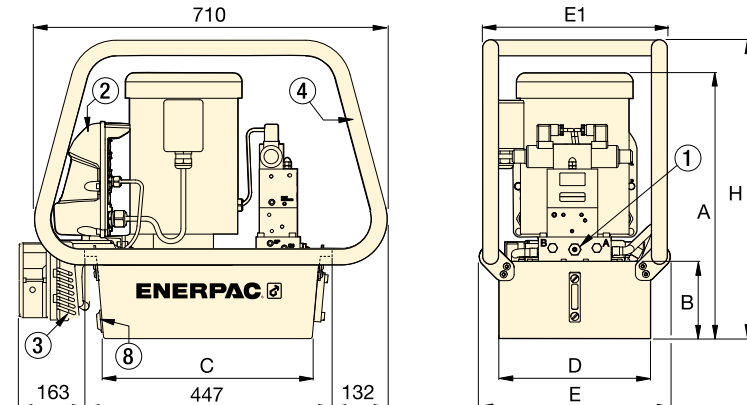

Série ZE avec réservoir 9,8 - 19,8 - 39 litres

- ① Limiteur de pression réglable par l'utilisateur sur tous les distributeurs manuels et électriques. Orifices A et B 3/8" NPTF; orifices auxiliaires 1/4" NPT.
- ② Boîtier électrique
- ③ Refroidisseur
- ④ Cadre de protection
- ⑤ Filtre ligne retour
- ⑥ Traîneau
- ⑦ Orifice écoulement d'huile
- ⑧ Orifice pour contacteur niveau/température

Capacité réservoir (litres)	Dimensions série ZE (mm)						
	A	B	C	D	E	E1	H
4,6	457	143	279	152	-	-	513
6,8	457	143	279	206	-	-	513
9,8	533	158	419	305	384	371	600
19,8	558	180	419	422	501	488	625
39	648	270	399	505	576	572	715

▼ ÉTAPE 1 : sélectionnez une pompe dans le tableau de commande

Il est possible de déterminer la fonctionnalité de la pompe à l'aide de la référence. Les indications ci-dessous vous permettent de sélectionner la pompe du tableau la plus adaptée à l'application.



1	2	3	4	5	6	7	8
Type de produit	Type de moteur	Groupe de débit	Type de distributeur	Capacité du réservoir	Fonctionnement de la distributeur	Tension	Accessoires installés en usine

1 Type de produit

Z = catégorie de pompe

2 Moteur d'entraînement

E = moteur électrique à induction

3 Groupe débit d'huile

- 3** = 0,55 l/min à 700 bars
- 4** = 0,82 l/min à 700 bars
- 5¹⁾** = 1,64 l/min à 700 bars
- 6¹⁾** = 2,73 l/min à 700 bars

4 Type de distributeur

- 0** = sans distributeur, avec plaque de couvercle
- 1** = distributeur de décharge 3/2 **VE32D**
- 2** = distributeur manuelle 3/2 **VM32**
- 3** = distributeur manuelle **VM33** ou électrique 3/3 **VE33**
- 4** = distributeur manuelle **VM43** ou électrique 4/3 **VE43**
- 6** = distributeur manuelle de verrouillage 3/3 avec clapet anti-retour piloté **VM33L**
- 8** = distributeur manuelle de verrouillage 4/3 avec clapet anti-retour piloté **VM43L**
- 10⁶⁾** = distributeur Venturi manuelle à 3 voies/3 positions (**VM33VAC**)
- 11⁶⁾** = distributeur Venturi électrique à 3 voies/3 positions (**VE33VAC**)

5 Capacité du réservoir

- 04** = 4,6 litres * **20** = 19,8 litres
- 08** = 6,8 litres * **40** = 39 litres
- 10** = 9,8 litres
- * non disponible sur ZE5, ZE6

6 Fonctionnement de la distributeur

- D** = distributeur électrique de décharge avec télécommande et écran LCD
- L** = distributeur manuel avec LCD électrique (sans télécommande)
- M** = distributeur manuelle, sans télécommande, ni écran LCD
- N** = sans distributeur, ni boîtier électrique
- S** = distributeur électrique avec télécommande et écran LCD

7 Tension du moteur

Moteur monophasé non disponible sur ZE5, ZE6

- B¹⁾** = 115 V, monophasé, 50-60 Hz
- E** = 208 à 240 V, monophasé, 50-60 Hz avec prise européenne SCHUKO
- I** = 208 à 240 V, monophasé, 50-60 Hz avec prise américaine Nema 6-15

Moteur triphasé³⁾

- G** = 208 à 240 V, triphasé, 50-60 Hz
- J** = 460 à 480 V, triphasé, 50-60 Hz
- W** = 380 à 415 V, triphasé, 50-60 Hz

▼ ÉTAPE 2 : accessoires installés en usine

Sélectionnez les accessoires installés en usine et ajoutez-les au référence de la pompe, après le tiret. L'exemple ci-dessus indique qu'un **filtre de ligne retour (F)** et un **refroidisseur (H)** ont été ajoutés à la pompe.

8 Les accessoires installés en usine incluent les accessoires suivants :

- | | |
|---|---|
| F = filtre de ligne retour | P²⁾ = pressostat |
| G⁴⁾ = manomètre | R = cadre de protection |
| H²⁾ = refroidisseur | S⁵⁾ = pompe à un étage |
| K = châssis traîneau | T²⁾⁴⁾ = capteur de pression |
| L²⁾ = commutateur de niveau/de température | U²⁾ = pédale de commande |
| N = anneaux de levage (pas de poignées de réservoir) ⁷⁾ | |

¹⁾ Les pompes de 115 V sont fournies avec une prise de 15 A pour l'utilisation intermittente. Un circuit de 20 A est recommandé pour l'utilisation fréquente à fréquence maximale.

²⁾ Ces accessoires (H, P, L et T) nécessitent l'ensemble électrique LCD. Commutateur de niveau/de température (L) non disponible sur les réservoirs de 4,6 et 6,8 litres. Pressostat (P) uniquement disponible sur les distributeurs manuelles sans soupape de verrouillage. L'ensemble électrique LCD prend en charge un pressostat ou un capteur de pression, mais pas les deux.

³⁾ Les pompes équipées d'un moteur triphasé sans boîtier électrique sont fournies sans câble, ni démarreur, ni protection contre la surcharge.

⁴⁾ Manomètre (G) non disponible sur les pompes équipées d'un capteur de pression. Le capteur de pression permet la lecture numérique de la pression sur l'écran LCD.

⁵⁾ Non disponible sur les pompes avec distributeur Venturi de type 10 ou 11.

⁶⁾ Non disponible sur les pompes de la série ZE3.

⁷⁾ Anneaux de levage (N) non disponibles sur les capacités de réservoir 04 ou 08.

▼ MODÈLES DE POMPES DE LA SÉRIE ZE

<p>Sans distributeur, avec plaque de couvercle, sans boîtier électrique</p>
<p>Distributeur manuelle sans boîtier électrique ni LCD</p> <ul style="list-style-type: none"> • Le choix parfait pour la plupart des applications • Commande manuelle de la distributeur pour les applications simple effet ou double effet • Distributeur avec technologie Venturi (VM33VAC) pour une rétraction plus rapide des vérins simple effet • Commande manuelle du moteur • Interrupteur marche/arrêt sur le moteur électrique monophasé.
<p>Distr. de décharge, boîtier électr. & écran LCD</p> <ul style="list-style-type: none"> • Parfait pour le poinçonnage, le sertissage et la découpe • Lorsque le maintien de la charge n'est pas requis • Une télécommande à bouton-poussoir avec câble de 3 mètres contrôle la soupape et le moteur.
<p>Distributeur électrique à 3 positions avec boîtier électrique</p> <ul style="list-style-type: none"> • Parfait pour la production et le levage • Toutes les distributeurs disposent de trois positions : avance, maintien et rétraction • Distributeur avec technologie Venturi (VE33VAC) pour une rétraction plus rapide des vérins simple effet • Une télécommande à bouton-poussoir avec câble de 3 mètres contrôle la distributeur et le moteur.

Tableau de commande des pompes de la série ZE

S/E ou D/E ¹⁾	Maintenance 	Type de distributeur ²⁾	Capacité du réservoir (litres)	Série ZE3 (0,75 kW) Débit de sortie à 700 bars : 0,55 l/min		Série ZE4 (1,12 kW) Débit de sortie à 700 bars : 0,82 l/min		Série ZE5 (2,24 kW) Débit de sortie à 700 bars : 1,64 l/min		Série ZE6 (5,60 kW) Débit de sortie à 700 bars : 2,73 l/min	
				Référence ³⁾ E = 230 V, 1-phasé	(kg)	Référence ³⁾ E = 230 V, 1-phasé	(kg)	Référence ³⁾ W = 400 V, 3-phasé	(kg)	Référence ³⁾ W = 400 V, 3-phasé	(kg)
		–	6,8	ZE3008NE (B, I, J, G, W)	45	ZE4008NE (B, I, J, G, W)	43	–	–	–	–
		–	9,8	ZE3010NE (B, I, J, G, W)	45	ZE4010NE (B, I, J, G, W)	49	ZE5010NW (J, G)	54	ZE6010NW (J, G)	72
		–	19,8	ZE3020NE (B, I, J, G, W)	57	ZE4020NE (B, I, J, G, W)	61	ZE5020NW (J, G)	66	ZE6020NW (J, G)	84
		–	39,0	ZE3040NE (B, I, J, G, W)	80	ZE4040NE (B, I, J, G, W)	84	ZE5040NW (J, G)	89	ZE6040NW (J, G)	107
S/E	–	VM22	19,8	–	–	ZE4720ME (B, W)	65	–	–	–	–
S/E	–	VM32	4,6	ZE3204ME (B)	39	–	–	–	–	–	–
S/E	–	VM32	6,8	ZE3208ME (B, I, J, G, W)	41	ZE4208ME (B, I, J, G, W)	45	–	–	–	–
S/E	–	VM32	9,8	ZE3210ME (B, I, J, G, W)	47	ZE4210ME (B, I, J, G, W)	51	ZE5210MW (J, G)	56	ZE6210MW (J, G)	74
S/E	–	VM32	19,8	ZE3220ME (B, I, J, G, W)	59	ZE4220ME (B, I, J, G, W)	64	ZE5220MW (J, G)	68	ZE6220MW (J, G)	86
S/E	●	VM33	4,6	ZE3304ME (B)	39	–	–	–	–	–	–
S/E	●	VM33	6,8	ZE3308ME (B, I, J, G, W)	42	ZE4308ME (B, I, J, G, W)	46	–	–	–	–
S/E	●	VM33	9,8	ZE3310ME (B, I, J, G, W)	48	ZE4310ME (B, I, J, G, W)	52	ZE5310MW (J, G)	57	ZE6310MW (J, G)	75
S/E	●	VM33	19,8	ZE3320ME (B, I, J, G, W)	60	ZE4320ME (B, I, J, G, W)	64	ZE5320MW (J, G)	69	ZE6320MW (J, G)	87
S/E	●	VM33	39,0	ZE3340ME (B, I, J, G, W)	83	ZE4340ME (B, I, J, G, W)	87	ZE5340MW (J, G)	92	ZE6340MW (J, G)	110
S/E	●	VM33VAC	6,8	–	–	ZE41008ME (B, I, J, G, W)	46	–	–	–	–
S/E	●	VM33VAC	19,8	–	–	ZE41020ME (B, I, J, G, W)	64	ZE51020MW (J, G)	69	ZE61020MW (J, G)	87
S/E	●	VM33VAC	39,0	–	–	–	–	ZE51040MW (J, G)	92	ZE61040MW (J, G)	110
S/E	●	VM33L	6,8	ZE3608ME (B, I, J, G, W)	42	–	–	–	–	–	–
S/E	●	VM33L	19,8	ZE3620ME (B, I, J, G, W)	62	ZE4620ME (B, I, J, G, W)	66	–	–	–	–
S/E	●	VM33L	39,0	ZE3640ME (B, I, J, G, W)	85	ZE4640ME (B, I, J, G, W)	89	–	–	–	–
D/E	●	VM43	4,6	ZE3404ME (B)	39	–	–	–	–	–	–
D/E	●	VM43	6,8	ZE3408ME (B, I, J, G, W)	42	ZE4408ME (B, I, J, G, W)	46	–	–	–	–
D/E	●	VM43	9,8	ZE3410ME (B, I, J, G, W)	48	ZE4410ME (B, I, J, G, W)	52	ZE5410MW (J, G)	57	ZE6410MW (J, G)	74
D/E	●	VM43	19,8	ZE3420ME (B, I, J, G, W)	60	ZE4420ME (B, I, J, G, W)	64	ZE5420MW (J, G)	69	ZE6420MW (J, G)	87
D/E	●	VM43	39,0	ZE3440ME (B, I, J, G, W)	83	ZE4440ME (B, I, J, G, W)	87	ZE5440MW (J, G)	92	ZE6440MW (J, G)	110
D/E	●	VM43L	6,8	ZE3808ME (B, I, J, G, W)	44	–	–	–	–	–	–
D/E	●	VM43L	19,8	ZE3820ME (B, I, J, G, W)	62	ZE4820ME (B, I, J, G, W)	66	ZE5820MW (J, G)	71	ZE6820MW (J, G)	–
D/E	●	VM43L	39,0	ZE3840ME (B, I, J, G, W)	85	ZE4840ME (B, I, J, G, W)	89	ZE5840MW (J, G)	94	ZE6840MW (J, G)	112
S/E	–	VE32D	4,6	ZE3104DE (B, I, J, G, W)	43	–	–	–	–	–	–
S/E	–	VE32D	6,8	ZE3108DE (B, I, J, G, W)	45	ZE4108DE (B, I, J, G, W)	49	–	–	–	–
S/E	–	VE32D	9,8	ZE3110DE (B, I, J, G, W)	52	ZE4110DE (B, I, J, G, W)	55	ZE5110DW (J, G)	62	ZE6110DW (J, G)	79
S/E	–	VE32D	19,8	ZE3120DE (B, I, J, G, W)	64	ZE4120DE (B, I, J, G, W)	68	ZE5120DW (J, G)	74	ZE6120DW (J, G)	92
S/E	–	VE32D	39,0	–	–	ZE4140DE (B, I, J, G, W)	91	ZE5140DW (J, G)	97	ZE6140DW (J, G)	114
S/E	●	VE33	4,6	ZE3304SE (B, I, J, G, W)	48	–	–	–	–	–	–
S/E	●	VE33	6,8	ZE3308SE (B, I, J, G, W)	51	ZE4308SE (B, I, J, G, W)	55	–	–	–	–
S/E	●	VE33	9,8	ZE3310SE (B, I, J, G, W)	57	ZE4310SE (B, I, J, G, W)	61	ZE5310SW (J, G)	67	ZE6310SW (J, G)	84
S/E	●	VE33	19,8	ZE3320SE (B, I, J, G, W)	69	ZE4320SE (B, I, J, G, W)	73	ZE5320SW (J, G)	79	ZE6320SW (J, G)	97
S/E	●	VE33	39,0	ZE3340SE (B, I, J, G, W)	92	ZE4340SE (B, I, J, G, W)	96	ZE5340SW (J, G)	102	ZE6340SW (J, G)	120
S/E	●	VE33VAC	6,8	–	–	ZE41108SE (B, I, J, G, W)	52	–	–	–	–
S/E	●	VE33VAC	19,8	–	–	ZE41120SE (B, I, J, G, W)	70	ZE51120SW (J, G)	76	ZE61120SW (J, G)	94
S/E	●	VE33VAC	39,0	–	–	–	–	ZE51140SW (J, G)	99	ZE61140SW (J, G)	117
D/E	●	VE43	4,6	ZE3404SE (B, I, J, G, W)	48	–	–	–	–	–	–
D/E	●	VE43	6,8	ZE3408SE (B, I, J, G, W)	51	ZE4408SE (B, I, J, G, W)	55	–	–	–	–
D/E	●	VE43	9,8	ZE3410SE (B, I, J, G, W)	57	ZE4410SE (B, I, J, G, W)	61	ZE5410SW (J, G)	67	ZE6410SW (J, G)	84
D/E	●	VE43	19,8	ZE3420SE (B, I, J, G, W)	69	ZE4420SE (B, I, J, G, W)	73	ZE5420SW (J, G)	79	ZE6420SW (J, G)	97
D/E	●	VE43	39,0	ZE3440SE (B, I, J, G, W)	92	ZE4440SE (B, I, J, G, W)	96	ZE5440SW (J, G)	102	ZE6440SW (J, G)	120

¹⁾ S/E ou D/E = pour l'utilisation avec des vérins et des outils simple effet ou double effet. ²⁾ Des détails supplémentaires sont disponibles dans la section Distributeurs.

³⁾ Les références se terminant par la lettre **E** sont des modèles de 230 V c.a., monophasés, 50/60 Hz. **Les références se terminant par la lettre W** sont des modèles de 400 V c.a., triphasés, 50/60 Hz. Autres tensions disponibles comme indiqué. Vous devez remplacer la lettre **E** par la lettre qui correspond à la tension sélectionnée. Exemple de référence de commande : **ZE4108DB** pour un modèle de 115 V c.a., monophasé, 50/60 Hz. Reportez-vous à la page 106 Guide de commande pour consulter la description des tensions. Remarque : les options de tension **K** (440 V c.a., triphasé, 50/60 Hz) et **R** (575 V c.a., triphasé, 60 Hz) ne sont disponibles que sur certains modèles. Contactez votre représentant local pour connaître leur disponibilité.

REMARQUE: Fonctionnement de la distributeur "L" disponible sur les pompes avec distributeur manuelle. Remplacez "M" le fonctionnement de la distributeur "L". Exemple: **ZE3608LE**.



Boîtier électrique ¹⁾

- Écran LCD rétroéclairé
- Information sur l'utilisation de la pompe, comptage des heures et des cycles
- Avertissement en cas de tension faible et enregistrement
- Autotest et diagnostic
- Relevé de la pression ²⁾
- Réglage de la pression en mode automatique ²⁾
- Les informations peuvent être affichées en six langues. ³⁾

¹⁾ Compris avec les pompes équipées de distributeurs électriques.

²⁾ Lors de l'utilisation avec le capteur de pression en option.

³⁾ Anglais, français, allemand, italien, espagnol et portugais.

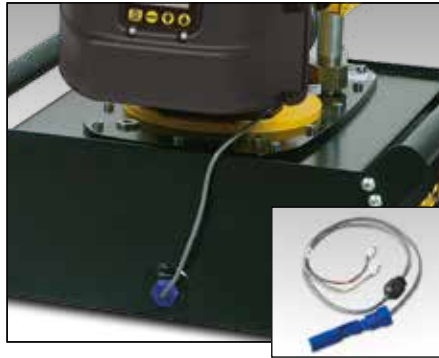

Commutateur de niveau et de température (L) ⁴⁾

- Coupe la pompe afin que l'huile n'atteigne un niveau dangereux, ce qui permet d'éviter les dommages causés par la cavitation
- Coupe la pompe lorsqu'une température d'huile dangereuse est atteinte
- Parfait lorsque la pompe est utilisée à distance, sans accès visuel au niveau d'huile.

⁴⁾ 24 V, nécessite un boîtier électrique. Disponible pour les réservoirs de 9,8, 19,8 et 39 litres.

Réf. du kit d'accessoires	Signal de température fixe (°C)	Température de fonctionnement (°C)	Pression max. (bar)
ZLS-U4	80	5 - 110	10



Filtre de ligne retour (F)

- Le filtre de 25 microns supprime les contaminants du débit d'huile de retour avant que l'huile ne retourne dans le réservoir
- La soupape de dérivation interne permet d'éviter les dommages si le filtre est sale
- Avec voyant d'entretien
- Élément filtrant remplaçable PF25.

Réf. du kit d'accessoires	Pression maximale (bar)	Débit d'huile maximal (l/min)	Réglage de la dérivation (bar)
ZPF	13,8	45,4	1,7



Cadre de protection (R)

- Facilite le transport et le levage
- Protège la pompe et le boîtier électrique
- Disponible pour toutes les tailles de réservoir.



Châssis traîneau (K)

- Permet de soulever facilement à deux mains
- Augmente la stabilité de la pompe sur une surface meuble ou un sol accidenté.



Pédale de commande (U) ⁷⁾

- Télécommande mains libres sur les distributeurs électriques de décharge et soupapes à 3 positions
- Avec câble de 3 mètres.

⁷⁾ 15 V, nécessite un boîtier électrique.

Réf. du kit d'accessoires	S'adapte sur les réservoirs :	(kg)
ZRC-04	4,6 et 6,8 litres ⁵⁾	5,5
ZRC-04H	4,6 et 6,8 litres ⁶⁾	6,5
ZRB-10	9,8 litres	6,0
ZRB-20	19,8 litres	6,0
ZRB-40	39 litres	6,0

⁵⁾ Pour les pompes sans refroidisseur.

⁶⁾ Pour les pompes avec refroidisseur.

Réf. du kit d'accessoires	S'adapte sur les réservoirs :	(kg)
SBZ-4	4,6 et 6,8 litres ⁵⁾	2,2
SBZ-4L	4,6 et 6,8 litres ⁶⁾	3,2

⁵⁾ Pour les pompes sans refroidisseur.

⁶⁾ Pour les pompes avec refroidisseur.

Réf. du kit d'accessoires	Peut être utilisé sur les pompes de la série ZE avec
ZCF-2	Distributeurs électriques série VE

Accessoires pour pompes de la série ZE



Capteur de pression (T) ¹⁾

- Affichage de la pression sur l'écran LCD en bars, MPa ou psi
- Plus précis qu'un manomètre analogique
- L'étalonnage peut être ajusté pour la certification
- Facilité de lecture taux d'affichage variable;
- La fonctionnalité de pression définie permet de couper le moteur lorsque la pression définie par l'utilisateur est atteinte.

¹⁾ 24 V, nécessite un boîtier électrique.



Pressostat (P) ²⁾

- Contrôle la pompe et surveille le système
- Pression réglable de 35 à 700 bars
- Avec manomètre à glycérine 1000 bars G2536L
- Précision de $\pm 1,5\%$ à fond d'échelle.

²⁾ 24 V, nécessite un boîtier électrique. Non disponible en association avec le capteur de pression. Non disponible sur les composants électroniques LCD.

Réf. du kit d'accessoires	Plage de pressions réglable (bar)	Répétabilité du point de commutation	Plage neutre (bar)
ZPT-U4	3,5 - 700	$\pm 0,5\%$	3,5

Réf. du kit d'accessoires	Répétabilité du point de commutation	Plage neutre (bar)	Orifices (NPTF)
ZPS-E3	$\pm 2\%$	8 - 38	3/8"



Refroidisseur (H) ³⁾

- Refroidit l'huile de dérivation et diminue l'échauffement pendant le travail
- Stabilise la viscosité de l'huile, augmente sa durée de vie et réduit l'usure de la pompe et des autres composants hydrauliques.

³⁾ 24 V, nécessite un boîtier électrique.



Manomètre (G)

- Permet de réduire le risque de surcharge pour garantir la longévité de l'équipement
- Diamètre de 63 mm, à glycérine
- Échelle en bars et en psi.

Manomètre (G) pas disponible sur pompes avec capteur de pression (T). Le capteur de pression fournit une lecture numérique de la pression sur l'écran LCD.

Réf. du kit d'accessoires	S'adapte sur les réservoirs	(kg)
ZHE-E04	4,6 et 6,8 litres	4,1
ZHE-E10	9,8, 19,8 et 39 litres	4,1

Réf. du kit d'accessoires	Description
G2536L	0 à 1000 bars, 0 à 15.000 psi

Série ZE



Capacité du réservoir :

4,6 à 39 litres

Débit à la pression nominale :

0,55 à 2,73 l/min

Puissance du moteur :

0,75 à 5,60 kW

Pression de travail maximale :

700 bars



Capteur de pression ZPT-U4

Plus résistant contre les chocs mécaniques et hydrauliques que les manomètres analogiques

- La lecture numérique de la pression offre une lecture digitale de la pression avec une précision de 0.5% de la pleine échelle.
- Lecture facile de l'affichage du taux variable. bascule automatiquement entre des incréments de 3, 14, 35 et 145 bars lorsque la vitesse de changement de pression augmente.
- La fonctionnalité de pression définie permet de couper le moteur (ou de mettre la soupape au point mort sur les soupapes VE33 et VE43) lorsque la pression définie par l'utilisateur est atteinte.



Refroidisseur de la série ZHE

Le refroidisseur stabilise la température de l'huile à 54 °C lorsque la température ambiante est de 21 °C.

Transfert thermique à un débit de 1,9 l/min et une température ambiante de 21 °C : 900 BTU/h [950 kJ].

Ne dépassez pas le débit d'huile maximal de 26,5 l/min et la pression maximale de 20,7 bars. Le régulateur thermique n'est pas conçu pour les liquides à base d'eau ou d'eau et de glycol.