

▼ Nell'immagine, da sinistra a destra: ZE3304ME-K, ZE4110DE-FHR



- Centraline a doppia velocità e ad alta efficienza: portata e pressione di bypass più elevate, minori emissioni di calore e utilizzo di energia elettrica inferiore del 18% rispetto ad altre centraline con caratteristiche simili
- La cassetta elettrica sigillata ad alta resistenza protegge i componenti elettronici, gli alimentatori e lo schermo LCD ed è in grado di funzionare anche in ambienti industriali difficili
- Classe di isolamento e protezione IP54
- Lo schermo LCD retroilluminato offre funzioni di autodiagnostica, diagnostica e lettura dei valori che mai prima d'ora sono state associate ad una pompa industriale (di serie per la pompa con elettrovalvole, a richiesta per gli altri modelli)
- I motori elettrici industriali sigillati e con raffreddamento a ventola garantiscono lunga durata e resistenza anche negli ambienti industriali più difficili
- Sia le valvole manuali che le elettrovalvole sono dotate di una valvola di scarico incorporata, che può essere regolata dall'utente. I fori di passaggio dell'olio sono da 3/8" NPTF
- Tutti i motori elettrici hanno una protezione in acciaio della ventola
- Serbatoi in acciaio. Indicatore di livello dell'olio ad ampia visibilità su serbatoi da 9,8, 19,8 e 39 litri; spia dell'olio su serbatoi da 4,6 e 6,8 litri
- Sfiato del filtro da 40 micron con paraolio.



◀ Trazione della ruota della rotaia mediante cilindro in alluminio RACH alimentato dalla pompa della serie ZE.

Serie ZE

Capacità del serbatoio:

4,6 - 39 litri

Portata alla pressione nominale:

0,55 - 2,73 l/min

Potenza del motore:

0,75 - 5,60 kW

Pressione massima di esercizio:

700 bar

Z Resistente,
affidabile
e innovativa
CLASSI



Tabella velocità

Per determinare come una pompa azionerà il vostro cilindro, vedere la tabella delle velocità pompa cilindro nelle 'Pagine Gialle'.

Pagina: 405



Valvole di ritegno pilotate

Per le applicazioni che richiedono una stabilità del carico, le valvole della serie VM (tranne la VM32) sono disponibili con valvola di regolazione della pressione pilotata **VM33L** e **VM43L**. In questo modo il carico viene bloccato idraulicamente finché la valvola non viene spostata in posizione di arretramento.



Pompe a ritorno assistito con tecnologia valvole Venturi

Per migliorare la produttività e la ritrazione del pistone, Enerpac offre sulle pompe della serie ZE delle configurazioni con valvole che accelerano il ritorno del cilindro grazie alla **tecnologia valvole Venturi**, per facilitare la ritrazione rapida dei cilindri a singolo effetto con ritorno per gravità. Consultare la tabella di ordinazione per il tipo di valvola da impiegare e i dettagli nella sezione Valvole di controllo direzionali.

Pagina: 122

Serie ZE, specifiche e dimensioni

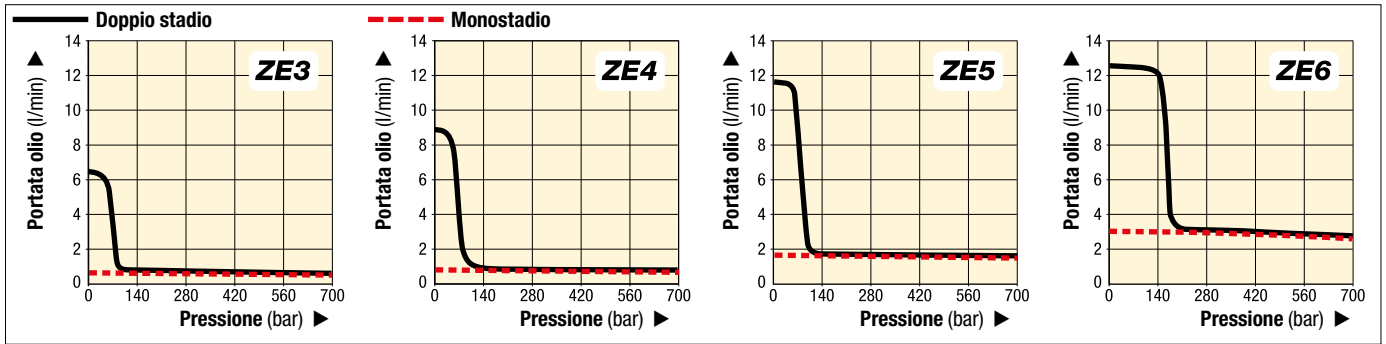

PRESTAZIONI DELLA SERIE ZE

Serie della pompa	Portata olio * (l/min)				Pompa	Dimensioni dei serbatoi disponibili (olio utilizzabile) (litri)	Potenza del motore (kW)	Gamma di regolazione della valvola di scarico (bar)	Livello di rumore (dBA)
	bassa pressione		alta pressione						
	a 7 bar	a 50 bar	a 350 bar	a 700 bar					
ZE3	0,59	0,59	0,57	0,55	Monostadio	4,6 - 6,8 - 9,8	0,75	70-700	75
	6,15	5,26	0,57	0,55	Doppio stadio	19,8 - 39			
ZE4	0,87	0,87	0,84	0,82	Monostadio	4,6 - 6,8 - 9,8	1,12	70-700	75
	8,88	8,20	0,84	0,82	Doppio stadio	19,8 - 39			
ZE5	1,75	1,72	1,68	1,64	Monostadio	9,8 - 19,8 - 39	2,24	70-700	75
	11,61	11,27	1,68	1,64	Doppio stadio	9,8 - 19,8 - 39			
ZE6	3,00	2,94	2,86	2,73	Monostadio	9,8 - 19,8 - 39	5,60	70-700	80
	12,29	12,15	2,86	2,73	Doppio stadio	9,8 - 19,8 - 39			

* La portata dell'olio sarà circa i 6/5 di questi valori a 60 Hz.



Monostadio o a doppio stadio

Le centraline monostadio

sono ideali per applicazioni che richiedono una portata costante, indipendentemente dalla pressione, come ad esempio operazioni di collaudo e serraggio. Le centraline a **doppio stadio** forniscono una maggiore portata in uscita a bassa pressione, che permette un movimento rapido in direzione del carico garantendo tempi di ciclo ridotti e una produttività più elevata.

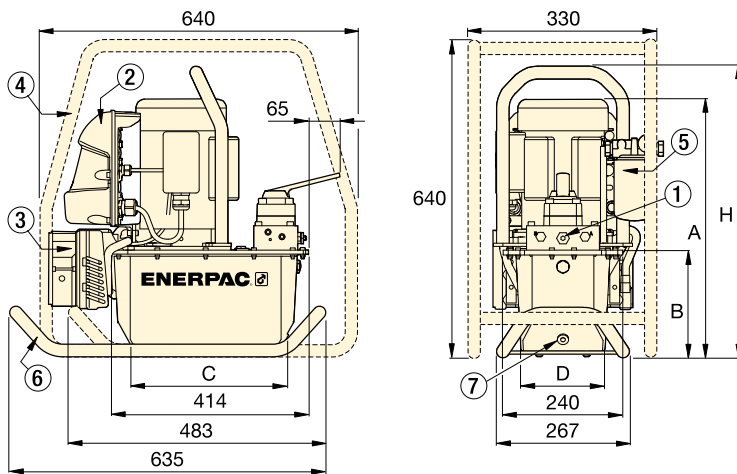

Con serbatoio da 4,6 - 6,8 litri

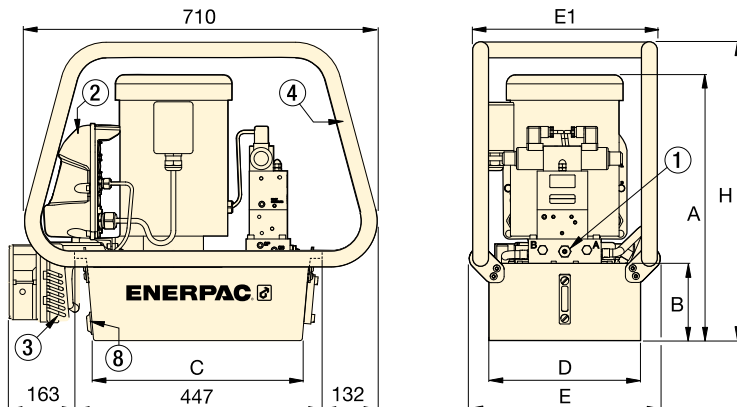

Con serbatoio da 9,8 - 19,8 - 39 litri

- ① Tutte le valvole manuali e le elettrovalvole sono dotate di una valvola di scarico incorporata, che può essere regolata dall'utente. Fori A e B: 3/8" NPTF; fori ausiliari: 1/4" NPTF.
- ② Cassetta elettrica
- ③ Scambiatore di calore
- ④ Roll Bar
- ⑤ Filtro del tubo di ritorno
- ⑥ Slitta
- ⑦ Scarico olio 1/2" NPTF
- ⑧ Scarico olio / Interruttore a livello e interruttore termico

Capacità serbatoio (in litri)	Dimensioni (mm)						
	A	B	C	D	E	E1	H
4,6	457	143	279	152	-	-	513
6,8	457	143	279	206	-	-	513
9,8	533	158	419	305	384	371	600
19,8	558	180	419	422	501	488	625
39	648	270	399	505	576	572	715

▼ PASSAGGIO 1: Selezionare una centralina dalla relativa tabella di ordinazione

È possibile determinare la funzionalità della centralina in base al codice del modello. Utilizzare la guida riportata di seguito per selezionare dalla tabella la centralina più adatta all'applicazione.



1 Tipo di prodotto 2 Tipo di motore 3 Gruppo di portata 4 Tipo di valvola 5 Capacità serbatoio 6 Funzionamento valvola 7 Tensione 8 Accessori installati in fabbrica

1 Tipo di prodotto

Z = Classe della centralina

2 Motore primario

E = Motore elettrico a induzione

3 Gruppo di portata

- 3** = 0,55 l/min a 700 bar
- 4** = 0,82 l/min a 700 bar
- 5¹⁾** = 1,64 l/min a 700 bar
- 6¹⁾** = 2,73 l/min a 700 bar

4 Tipo di valvola

- 0** = Senza valvola, con coperchio
- 1** = Valvola di scarico 3/2 **VE32D**
- 2** = Valvola manuale 3/2 **VM32**
- 3** = Valvola manuale 3/3 **VM33** o elettrica **VE33**
- 4** = Valvola manuale 4/3 **VM43** o elettrica **VE43**
- 6** = Valvola manuale con ritegno 3/3 **VM33L** pilotata
- 8** = Valvola manuale con ritegno 4/3 **VM43L** pilotata
- 10** = Valvola manuale Venturi a 3/3 **VM33VAC**⁶⁾
- 11** = Valvola elettrica Venturi a 3/3 **VE33VAC**⁶⁾

5 Capacità del serbatoio

- 04** = 4,6 litri * **20** = 19,8 litri
 - 08** = 6,8 litri * **40** = 39,0 litri
 - 10** = 9,8 litri
- non disponibile su ZE5, ZE6

6 Funzionamento della valvola

- D** = Elettrovalvola di scarico con pulsantiera e LCDD Elettrico
- L** = Valvola manuale con LCD Elettrico (senza pulsantiera)
- M** = Valvola manuale, senza pulsantiera né LCD D Elettrico
- N** = Senza valvola né quadro elettrico
- S** = Elettrovalvola con pulsantiera e LCD Elettrico

7 Tensione del motore

- Motore monofase**
non disponibile su ZE5, ZE6
- B** = 115 V, monofase, 50-60 Hz ¹⁾
 - E** = 208-240 V, monofase, 50-60 Hz con spina tipo europeo SCHUKO
 - I** = 208-240 V, monofase, 50-60 Hz con spina tipo USA Nema 6-15

Motore trifase ³⁾

- G** = 208-240 V, trifase, 50-60 Hz
- J** = 460-480 V, trifase, 50-60 Hz
- W** = 380-415 V, trifase, 50-60 Hz

▼ PASSAGGIO 2: Accessori installati in fabbrica

Selezionare gli accessori installati in fabbrica e aggiungerli al codice modello dopo il trattino. L'esempio sopra riportato mostra che alla centralina sono stati aggiunti un **filtro per la linea di ritorno (F)** e uno **scambiatore di calore (H)**.

8 Tra gli accessori installati in fabbrica figurano:

- F** = Filtro di ritorno
- G** = Manometro ⁴⁾
- H** = Scambiatore di calore ²⁾
- K** = Slitta
- L** = Sensore di livello/temperatura ²⁾
- N** = Golfari (senza maniglie serbatoio) ⁷⁾
- P** = Pressostato ²⁾
- R** = Roll cage
- S** = Pompa monostadio ⁵⁾
- T** = Trasduttore di pressione ²⁾⁴⁾
- U** = Interruttore a pedale ²⁾

¹⁾ Le pompe da 115 volt dispongono di una spina a 15 Amp per uso intermittente. Per un uso frequente a pressione massima, si raccomanda un circuito a 20 Amp.
²⁾ Questi accessori (H, L, P e T) richiedono un circuito LCD. Il sensore livello/temperatura (L) non è disponibile sui serbatoi da 4,6 o 6,8 litri. Il pressostato (P) opzionale è disponibile solo sulle valvole manuali sprovviste di valvola con ritegno. Il circuito LCD può gestire sia un pressostato che un trasduttore di pressione, ma non entrambi contemporaneamente.
³⁾ I modelli delle centraline con motore trifase senza cassetta elettrica vengono spediti sprovvisti di cavo, pulsante di avvio del motore e protezione dal sovraccarico.
⁴⁾ Il manometro (G) non è disponibile sui modelli con trasduttore di pressione. Il trasduttore di pressione fornisce una lettura digitale della pressione sul display LCD.
⁵⁾ Non disponibile sulle pompe con valvola Venturi tipo 10 o 11.
⁶⁾ Non disponibile sulle pompe della serie ZE3.
⁷⁾ Golfari (N) non disponibili sui serbatoi di capacità 04 o 08.

▼ MODELLI DI CENTRALINE SERIE ZE

Senza valvola né quadro elettrico, con coperchio	
Valvola manuale senza quadro elettrico né LCD <ul style="list-style-type: none"> • Soluzione ideale per la maggior parte delle applicazioni • Controllo mediante valvola manuale, per applicazioni a semplice o doppio effetto • Tecnologia valvole Venturi (VM33VAC) per la retrazione rapida dei cilindri a semplice effetto • Controllo manuale del motore • Interruttore On/Off sul motore elettrico monofase. 	
Elettrovalvola di scarico con quadro elettrico e LCD <ul style="list-style-type: none"> • Ideale per punzonatura, crimpatura e taglio • Per applicazioni in cui non serve tenere il carico • Pulsantiera con cavo di 3 m per il controllo della valvola e del motore. 	
Elettrovalvola a 3 posizioni con quadro elettrico <ul style="list-style-type: none"> • Ideale per applicazioni di produzione e sollevamento • Tutte le valvole sono a 3 posizioni per estensione/tenuta/retrazione • Tecnologia valvole Venturi (VE33VAC) per la retrazione rapida dei cilindri a semplice effetto • Pulsantiera con cavo di 3 m per il controllo della valvola e del motore. 	

Tabella di ordinazione delle centraline serie ZE

S/E o D/E ¹⁾	Bloc- caggio 	Tipo di valvola ²⁾	Capacità del serbatoio (litri)	Serie ZE3 (0,75 kW) Portata olio nominale a 700 bar: 0,55 l/min		Serie ZE4 (1,12 kW) Portata olio nominale a 700 bar: 0,82 l/min		Serie ZE5 (2,24 kW) Portata olio nominale a 700 bar: 1,64 l/min		Serie ZE6 (5,60 kW) Portata olio nominale a 700 bar: 2,73 l/min	
				Modello ³⁾ E = 230 V, monofase	(kg)	Modello ³⁾ E = 230 V, monofase	(kg)	Modello ³⁾ W = 400 V, trifase	(kg)	Modello ³⁾ W = 400 V, trifase	(kg)
		–	6,8	ZE3008NE (B, I, J, G, W)	45	ZE4008NE (B, I, J, G, W)	43	–	–	–	–
		–	9,8	ZE3010NE (B, I, J, G, W)	45	ZE4010NE (B, I, J, G, W)	49	ZE5010NW (J, G)	54	ZE6010NW (J, G)	72
		–	19,8	ZE3020NE (B, I, J, G, W)	57	ZE4020NE (B, I, J, G, W)	61	ZE5020NW (J, G)	66	ZE6020NW (J, G)	84
		–	39,0	ZE3040NE (B, I, J, G, W)	80	ZE4040NE (B, I, J, G, W)	84	ZE5040NW (J, G)	89	ZE6040NW (J, G)	107
S/E	–	VM22	19,8	–	–	ZE4720ME (B, W)	65	–	–	–	–
S/E	–	VM32	4,6	ZE3204ME (B)	39	–	–	–	–	–	–
S/E	–	VM32	6,8	ZE3208ME (B, I, J, G, W)	41	ZE4208ME (B, I, J, G, W)	45	–	–	–	–
S/E	–	VM32	9,8	ZE3210ME (B, I, J, G, W)	47	ZE4210ME (B, I, J, G, W)	51	ZE5210MW (J, G)	56	ZE6210MW (J, G)	74
S/E	–	VM32	19,8	ZE3220ME (B, I, J, G, W)	59	ZE4220ME (B, I, J, G, W)	64	ZE5220MW (J, G)	68	ZE6220MW (J, G)	86
S/E	●	VM33	4,6	ZE3304ME (B)	39	–	–	–	–	–	–
S/E	●	VM33	6,8	ZE3308ME (B, I, J, G, W)	42	ZE4308ME (B, I, J, G, W)	46	–	–	–	–
S/E	●	VM33	9,8	ZE3310ME (B, I, J, G, W)	48	ZE4310ME (B, I, J, G, W)	52	ZE5310MW (J, G)	57	ZE6310MW (J, G)	75
S/E	●	VM33	19,8	ZE3320ME (B, I, J, G, W)	60	ZE4320ME (B, I, J, G, W)	64	ZE5320MW (J, G)	69	ZE6320MW (J, G)	87
S/E	●	VM33	39,0	ZE3340ME (B, I, J, G, W)	83	ZE4340ME (B, I, J, G, W)	87	ZE5340MW (J, G)	92	ZE6340MW (J, G)	110
S/E	●	VM33VAC	6,8	–	–	ZE41008ME (B, I, J, G, W)	46	–	–	–	–
S/E	●	VM33VAC	19,8	–	–	ZE41020ME (B, I, J, G, W)	64	ZE51020MW (J, G)	69	ZE61020MW (J, G)	87
S/E	●	VM33VAC	39,0	–	–	–	–	ZE51040MW (J, G)	92	ZE61040MW (J, G)	110
S/E	●	VM33L	6,8	ZE3608ME (B, I, J, G, W)	42	–	–	–	–	–	–
S/E	●	VM33L	19,8	ZE3620ME (B, I, J, G, W)	62	ZE4620ME (B, I, J, G, W)	66	–	–	–	–
S/E	●	VM33L	39,0	ZE3640ME (B, I, J, G, W)	85	ZE4640ME (B, I, J, G, W)	89	–	–	–	–
D/E	●	VM43	4,6	ZE3404ME (B)	39	–	–	–	–	–	–
D/E	●	VM43	6,8	ZE3408ME (B, I, J, G, W)	42	ZE4408ME (B, I, J, G, W)	46	–	–	–	–
D/E	●	VM43	9,8	ZE3410ME (B, I, J, G, W)	48	ZE4410ME (B, I, J, G, W)	52	ZE5410MW (J, G)	57	ZE6410MW (J, G)	74
D/E	●	VM43	19,8	ZE3420ME (B, I, J, G, W)	60	ZE4420ME (B, I, J, G, W)	64	ZE5420MW (J, G)	69	ZE6420MW (J, G)	87
D/E	●	VM43	39,0	ZE3440ME (B, I, J, G, W)	83	ZE4440ME (B, I, J, G, W)	87	ZE5440MW (J, G)	92	ZE6440MW (J, G)	110
D/E	●	VM43L	6,8	ZE3808ME (B, I, J, G, W)	44	–	–	–	–	–	–
D/E	●	VM43L	19,8	ZE3820ME (B, I, J, G, W)	62	ZE4820ME (B, I, J, G, W)	66	ZE5820MW (J, G)	71	ZE6820MW (J, G)	–
D/E	●	VM43L	39,0	ZE3840ME (B, I, J, G, W)	85	ZE4840ME (B, I, J, G, W)	89	ZE5840MW (J, G)	94	ZE6840MW (J, G)	112
S/E	–	VE32D	4,6	ZE3104DE (B, I, J, G, W)	43	–	–	–	–	–	–
S/E	–	VE32D	6,8	ZE3108DE (B, I, J, G, W)	45	ZE4108DE (B, I, J, G, W)	49	–	–	–	–
S/E	–	VE32D	9,8	ZE3110DE (B, I, J, G, W)	52	ZE4110DE (B, I, J, G, W)	55	ZE5110DW (J, G)	62	ZE6110DW (J, G)	79
S/E	–	VE32D	19,8	ZE3120DE (B, I, J, G, W)	64	ZE4120DE (B, I, J, G, W)	68	ZE5120DW (J, G)	74	ZE6120DW (J, G)	92
S/E	–	VE32D	39,0	–	–	ZE4140DE (B, I, J, G, W)	91	ZE5140DW (J, G)	97	ZE6140DW (J, G)	114
S/E	●	VE33	4,6	ZE3304SE (B, I, J, G, W)	48	–	–	–	–	–	–
S/E	●	VE33	6,8	ZE3308SE (B, I, J, G, W)	51	ZE4308SE (B, I, J, G, W)	55	–	–	–	–
S/E	●	VE33	9,8	ZE3310SE (B, I, J, G, W)	57	ZE4310SE (B, I, J, G, W)	61	ZE5310SW (J, G)	67	ZE6310SW (J, G)	84
S/E	●	VE33	19,8	ZE3320SE (B, I, J, G, W)	69	ZE4320SE (B, I, J, G, W)	73	ZE5320SW (J, G)	79	ZE6320SW (J, G)	97
S/E	●	VE33	39,0	ZE3340SE (B, I, J, G, W)	92	ZE4340SE (B, I, J, G, W)	96	ZE5340SW (J, G)	102	ZE6340SW (J, G)	120
S/E	●	VE33VAC	6,8	–	–	ZE41108SE (B, I, J, G, W)	52	–	–	–	–
S/E	●	VE33VAC	19,8	–	–	ZE41120SE (B, I, J, G, W)	70	ZE51120SW (J, G)	76	ZE61120SW (J, G)	94
S/E	●	VE33VAC	39,0	–	–	–	–	ZE51140SW (J, G)	99	ZE61140SW (J, G)	117
D/E	●	VE43	4,6	ZE3404SE (B, I, J, G, W)	48	–	–	–	–	–	–
D/E	●	VE43	6,8	ZE3408SE (B, I, J, G, W)	51	ZE4408SE (B, I, J, G, W)	55	–	–	–	–
D/E	●	VE43	9,8	ZE3410SE (B, I, J, G, W)	57	ZE4410SE (B, I, J, G, W)	61	ZE5410SW (J, G)	67	ZE6410SW (J, G)	84
D/E	●	VE43	19,8	ZE3420SE (B, I, J, G, W)	69	ZE4420SE (B, I, J, G, W)	73	ZE5420SW (J, G)	79	ZE6420SW (J, G)	97
D/E	●	VE43	39,0	ZE3440SE (B, I, J, G, W)	92	ZE4440SE (B, I, J, G, W)	96	ZE5440SW (J, G)	102	ZE6440SW (J, G)	120

¹⁾ S/E o D/E = Da utilizzare con cilindri e attrezzi a semplice o doppio effetto. ²⁾ La sezione dedicata alla valvola di controllo direzionale contiene maggiori dettagli.

³⁾ "I" codici con suffisso "E" sono monofase da 115 V CA e 50/60 Hz. I codici con suffisso "W" sono trifase da 400 V CA e 50/60 Hz. Sono indicate altre tensioni disponibili.

Sostituire il suffisso della tensione "E" con il carattere corrispondente alla tensione selezionata. Esempio di codice per l'ordine: **ZE4108DB** è monofase da 115 V CA e 50/60 Hz.

Per la descrizione delle tensioni, consultare la pagina 106 dedicata alla guida all'ordinazione. Nota: le opzioni di tensione **K** (440 V CA, trifase, 50/60 Hz) e **R** (575 V CA, trifase, 60 Hz) sono disponibili solo per determinati modelli. Per informazioni a riguardo, contattare il proprio distributore Enerpac.

NOTA: Funzionamento valvola "L" disponibile su pompe con valvola manuale. Sostituire "M" per funzionamento valvola "L". Esempio: **ZE3608LE**.



Quadro elettrico ¹⁾

- LCD retroilluminato
- Informazioni sull'uso della centralina, ore di utilizzo e contatore dei cicli
- Avviso e memorizzazione delle condizioni di bassa tensione
- Capacità di autodiagnosi
- Lettura della pressione ²⁾
- Impostazione della pressione in modalità automatica ²⁾
- Possibilità di visualizzare le informazioni in sei lingue ³⁾

¹⁾ Incluso nelle unità con elettrovalvole.

²⁾ Se usato con il trasduttore di pressione opzionale.

³⁾ Inglese, francese, tedesco, italiano, spagnolo e portoghese.

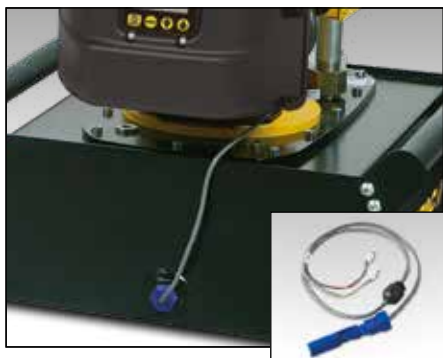

Sensore di livello e temperatura (L) ⁴⁾

- Spegne la centralina prima che l'olio raggiunga un livello non sicuro, evitando danni causati dalla cavitazione
- Provoca l'arresto della pompa se l'olio si surriscalda
- Ideale se la centralina viene usata in un'area remota che non consente di vedere il livello dell'olio.

⁴⁾ 24 V, richiede un quadro elettrico. Disponibile per i serbatoi da 9,8, 19,8 e 39 litri.

Modello kit accessori	Segnale temperatura fisso (°C)	Temperatura di esercizio (°C)	Pressione massima (bar)
ZLS-U4	80	5 - 110	10



Filtro della linea di ritorno (F)

- Il filtro a 25 micron nominali rimuove i contaminanti dal flusso dell'olio di ritorno prima che questo rientri nel serbatoio
- La valvola di bypass interna previene i danni nel caso in cui il filtro sia sporco
- Con indicatore di manutenzione
- Elemento del filtro sostituibile PF25.

Modello kit accessori	Pressione massima (bar)	Portata max. olio (l/min)	Impostazione bypass (bar)
ZPF	13,8	45,4	1,7



Roll Cage (R)

- Per agevolare il trasporto e il sollevamento
- Protegge la pompa e il quadro elettrico
- Disponibile per serbatoi di qualsiasi dimensione.



Slitta (K)

- Facilita il sollevamento a due mani
- Aumenta la stabilità della pompa su superfici instabili o irregolari.



Interruttore a pedale (U) ⁷⁾

- Controllo a mani libere su elettrovalvola di scarico e valvole a 3 posizioni
- Con cavo da 3 metri.

⁷⁾ 15 V, richiede un quadro elettrico.

Modello kit accessori	Adatto a serbatoi con capacità:	(kg)
ZRC-04	4,6 e 6,8 litri ⁵⁾	5,5
ZRC-04H	4,6 e 6,8 litri ⁶⁾	6,5
ZRB-10	9,8 litri	6,0
ZRB-20	19,8 litri	6,0
ZRB-40	39 litri	6,0

⁵⁾ Per le centraline sprovviste di scambiatore di calore

⁶⁾ Per le centraline dotate di scambiatore di calore.

Modello kit accessori	Adatto a serbatoi con capacità:	(kg)
SBZ-4	4,6 e 6,8 litri ⁵⁾	2,2
SBZ-4L	4,6 e 6,8 litri ⁶⁾	3,2

⁵⁾ Per le centraline sprovviste di scambiatore di calore

⁶⁾ Per le centraline dotate di scambiatore di calore.

Modello kit accessori	Può essere usato sulle centraline serie ZE dotate di
ZCF-2	Elettrovalvole serie VE



Trasduttore di pressione (T) ¹⁾

- Lettura della pressione in bar, MPa o psi
- Maggiore precisione rispetto a un manometro analogico
- Possibilità di ottimizzare la calibrazione per la certificazione
- Display a intensità regolabile di facile lettura
- La funzionalità "Set pressure" (Pressione impostata) spegne il motore alla pressione determinata dall'utente.

¹⁾ 24 V, richiede un quadro elettrico.

Modello kit accessori	Intervallo di pressione regolabile (bar)	Ripetibilità punto di commutazione	Banda di intervento (bar)
ZPT-U4	3,5 - 700	± 0,5%	3,5



Pressostato (P) ²⁾

- Controlla la pompa e consente di monitorare il sistema
- Pressione regolabile a 35-700 bar
- Include un manometro G2536L da 1000 bar in bagno di glicerina
- Precisione pari a ± 1,5% fondo scala.

²⁾ 24 V, richiede un quadro elettrico. Non disponibile in combinazione con un trasduttore di pressione. Non disponibile per i componenti elettronici LCD.

Modello kit accessori	Ripetibilità punto di commutazione	Banda di intervento (bar)	Porte olio (NPTF)
ZPS-E3	± 2%	8 - 38	3/8"



Scambiatore di calore (H) ³⁾

- Dissipa il calore dell'olio di bypass e riduce la temperatura di esercizio
- Stabilizza la viscosità dell'olio, prolungandone la durata; riduce l'usura della centralina e di altri componenti idraulici.

³⁾ 24 V CC, richiede un quadro elettrico.

Modello kit accessori	Adatto a serbatoi con capacità:	(kg)
ZHE-E04	4,6 e 6,8 litri	4,1
ZHE-E10	9,8, 19,8 e 39 litri	4,1



Manometro (G)

- Riduce il rischio di sovraccarico per estendere la durata dell'attrezzatura
- Diametro frontale di 63 mm, in bagno di glicerina
- Lettura doppia in bar e psi.

Manometro (G) non disponibile sui modelli di pompa con trasduttore di pressione (T). Il trasduttore di pressione fornisce la lettura digitale della pressione sul display LCD.

Modello kit accessori	Descrizione
G2536L	0 - 1000 bar, 0 - 15.000 psi

Serie ZE



Capacità del serbatoio:

4,6 - 39 litri

Portata alla pressione nominale:

0,55 - 2,73 l/min

Potenza del motore:

0,75 - 5,60 kW

Pressione massima di esercizio:

700 bar



Trasduttore di pressione ZPT-U4

È più resistente agli urti meccanici e idraulici rispetto ai manometri analogici.

- La lettura digitale della pressione assicura una precisione dello 0,5% fondo scala.
- Il display a intensità regolabile di facile lettura mostra automaticamente incrementi di 3, 14, 35 e 145 bar in funzione della velocità di cambiamento della pressione.
- La funzionalità "Set pressure" (Pressione impostata) spegne il motore alla pressione determinata dall'utente (o mette la valvola in modalità neutra sui modelli con valvole VE33 e VE43).



Scambiatori di calore serie ZHE

Lo scambiatore di calore stabilizza la temperatura dell'olio a 54 °C alla temperatura ambiente di 21 °C.

Trasferimento termico a 1,9 l/min e temperatura ambiente di 21 °C: 900 Btu/h [950 kJ].

Non superare la portata massima dell'olio di 26,5 l/min e la pressione massima di 20,7 bar. Non adatto ai liquidi a base di acqua-glicole o ad elevato contenuto d'acqua.